

БЕЙНЕЛЕУ ӨНЕРІ

№1 жұмыс дәптері

1

СЫНЫП

Б. С. Халыкова, Н. Ю. Юлдабаева

БЕЙНЕЛЕУ ӨНЕРІ

Зерде бұзылыстары бар балаларға арналған
арнайы мектептердің (сыныптардың) 1-сыныбына арналған
№ 1 жұмыс дәптері

Қазақстан Республикасының
Білім және ғылым министрлігінің тапсырысы бойынша

Алматы
2018

ӘОЖ 373.167.1

КБЖ 74.3

X 17

Шартты белгілер:



– әңгіме



– қайталау



– Күрделіліктің бірінші деңгейі.



– Күрделіліктің екінші деңгейі.



– Күрделіліктің үшінші деңгейі.

Халыкова Б. С., Юлдабаева Н. Ю.

X 17 **Бейнелеу өнері.** Зерде бұзылыстары бар балаларға арналған арнайы мектептердің (сыныптардың) 1-сыныбына арналған № 1 жұмыс дәптері / Б. С. Халыкова, Н. Ю. Юлдабаева.
– Алматы: «ӘБЕО орталығы» ЖШС, 2018. – 72 б.

ISBN 978-601-249-271-2

ӘОЖ 373.167.1

КБЖ 74.3

ISBN 978-601-249-271-2

© «ӘБЕО орталығы» ЖШС, 2018

ҚҰРМЕТТІ ДОС!

Сен осы дәптердің көмегімен қарындашпен және бояумен сурет салуға үйренетін боласың. Сен түстерді, сызықтар мен пішіндерді ажыратуға үйренесің. Сен атақты суретшілердің және басқа балалардың жұмыстарымен танысасың.

Сурет салуға үйрену үшін сен мұғалімді тыңдауға және тапсырманы ынтамен орындауға міндеттісің.



Біздің
көмекшілеріміз



Өзім туралы

1-сабақ. Кіріспе. Бейнелеу өнері сабақтары

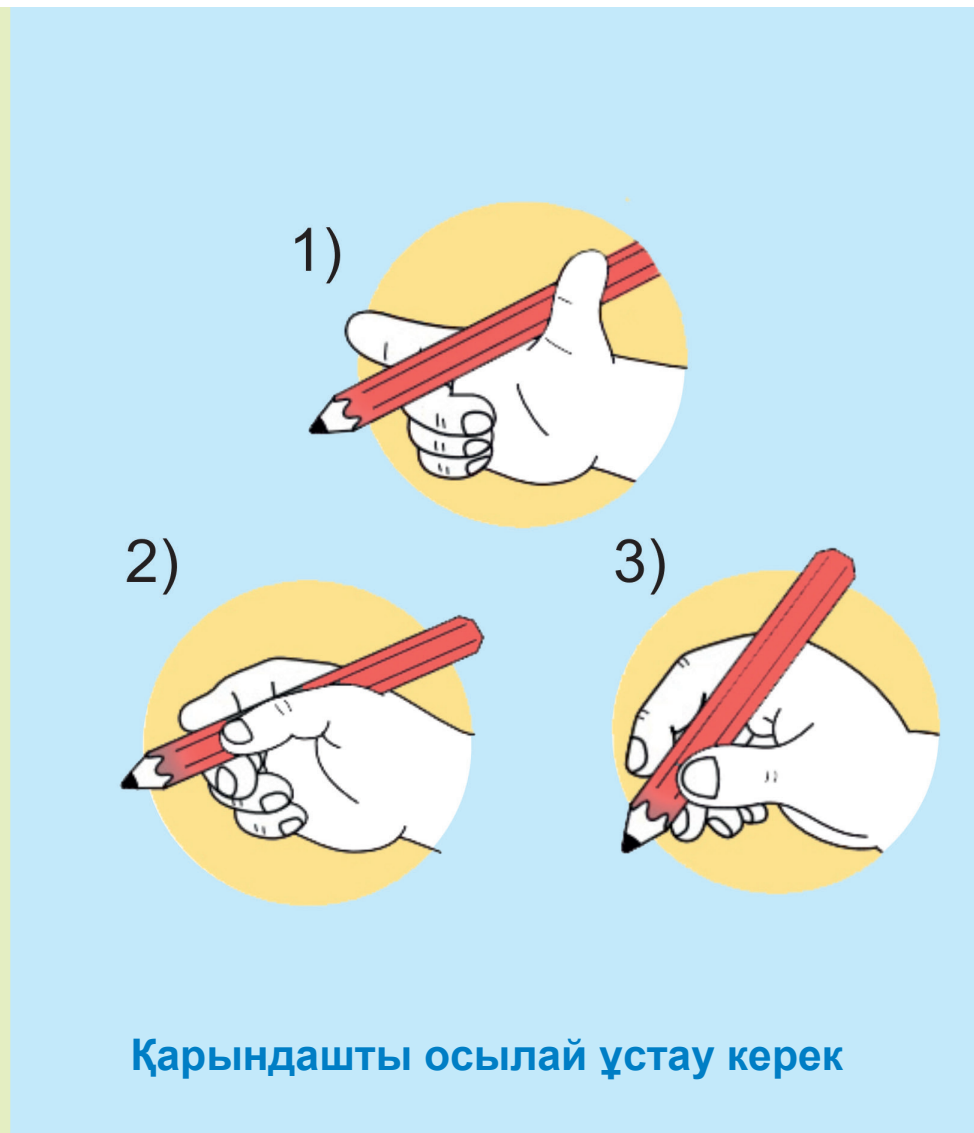

Оң жақтағы жоғарғы бұрышқа дөңгелектің суретін сал. Ортасына үлкен нүкте қой. Сол жақтағы төменгі бұрышқа шаршының суретін сал.



Жақсы көретін ойыншығыңның суретін сал ●



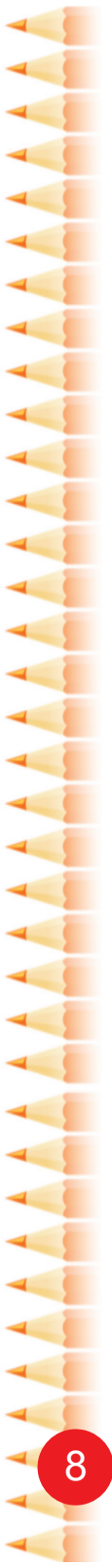

Бастырып сыз, боя ●

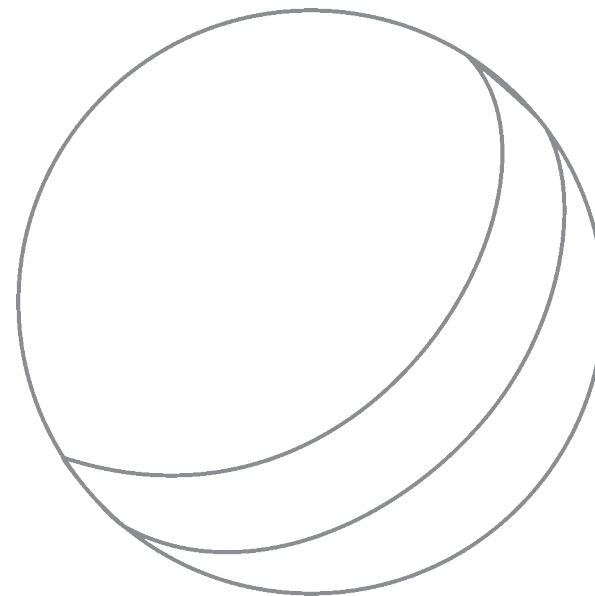
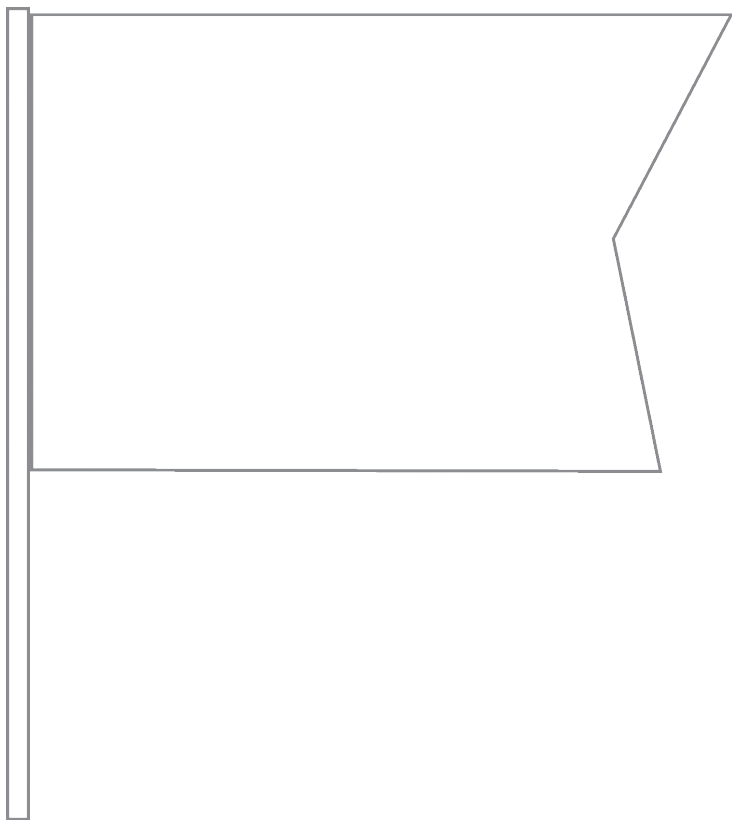

Суретті аяқта, боя. ●

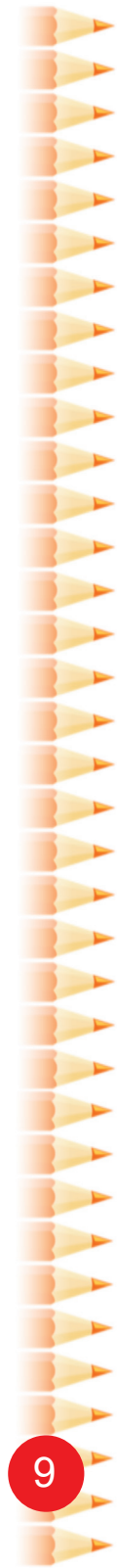
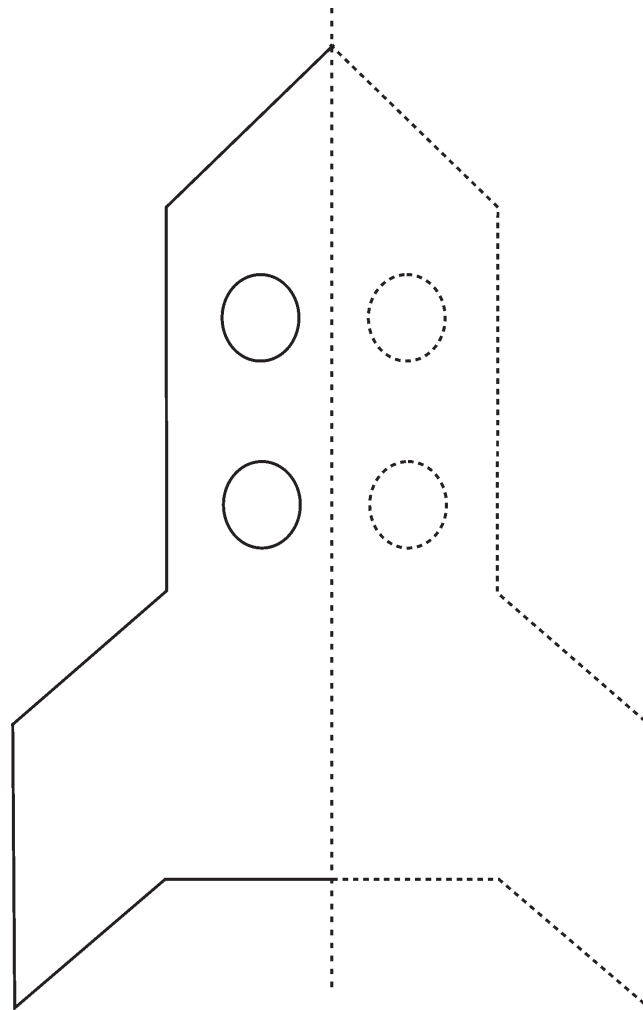
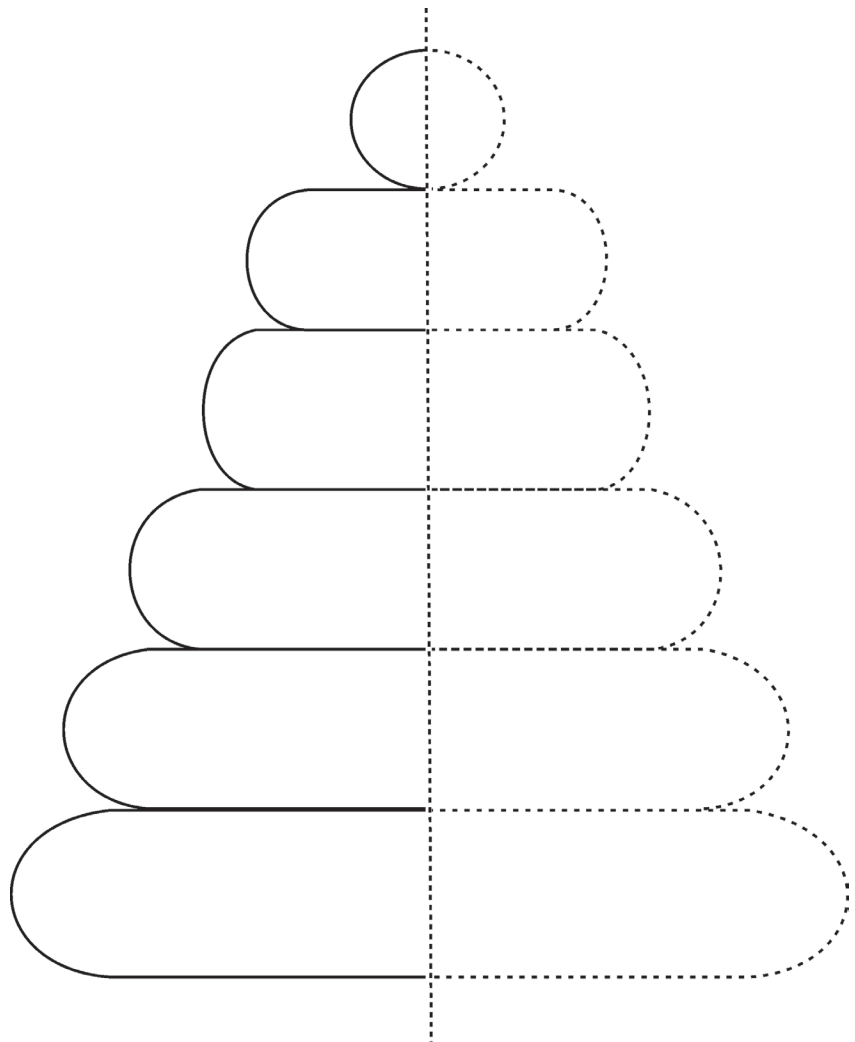

Өзім туралы



2-сабақ. Қайталау. Қандай сызықтар болады



Сурет саламыз

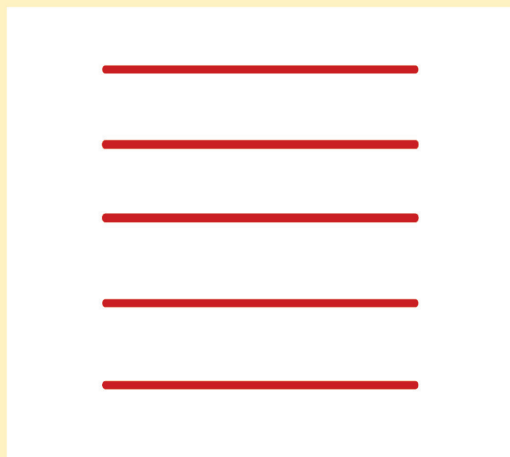

Көлденең сызықтар

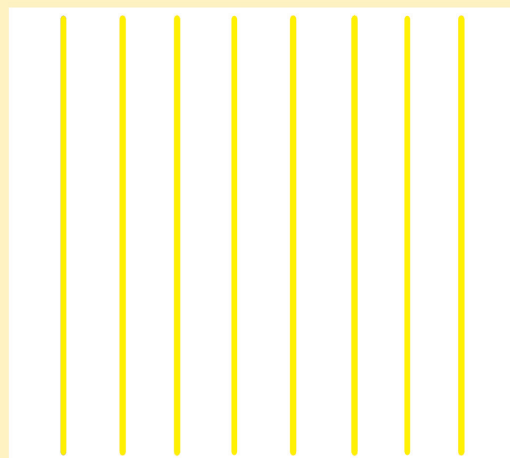

Тік сызықтар

Орындау тәртібі

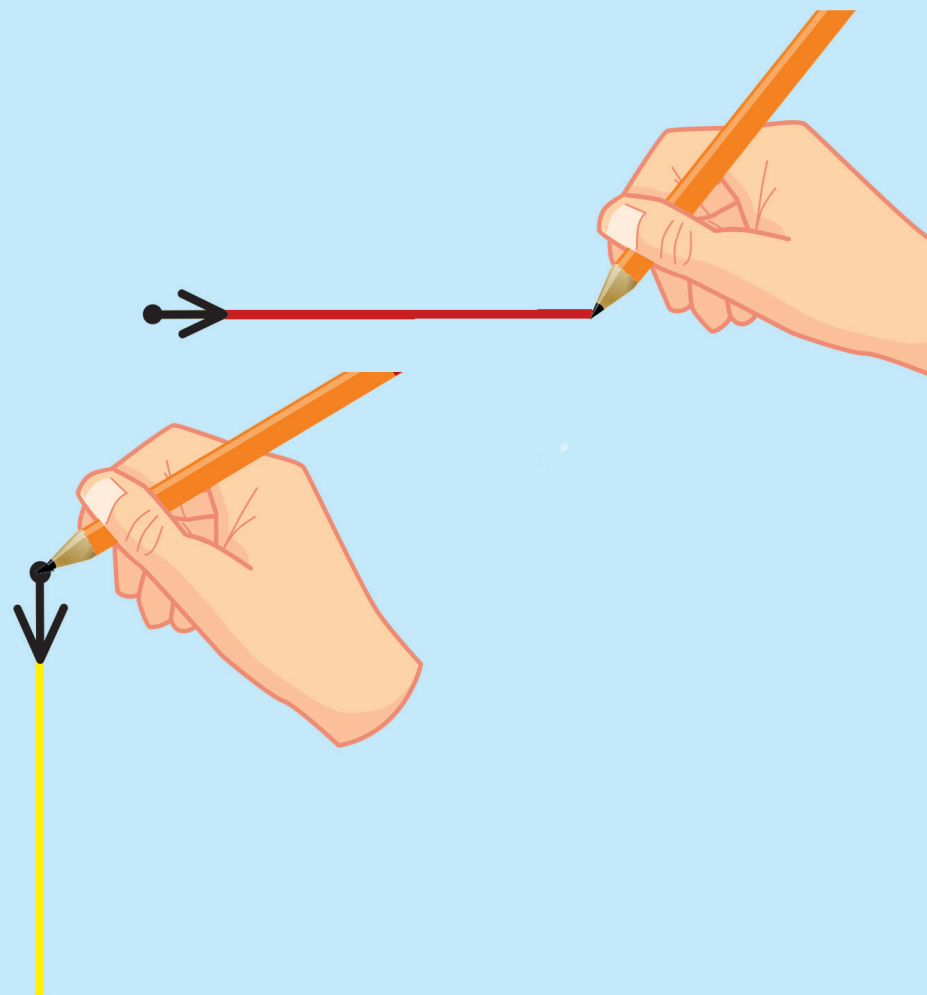

Көлденең сызықтарды үстінен жүргіз



Тік сызықтарды үстінен жүргіз

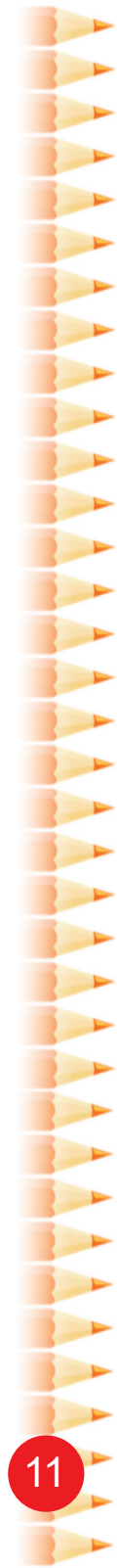
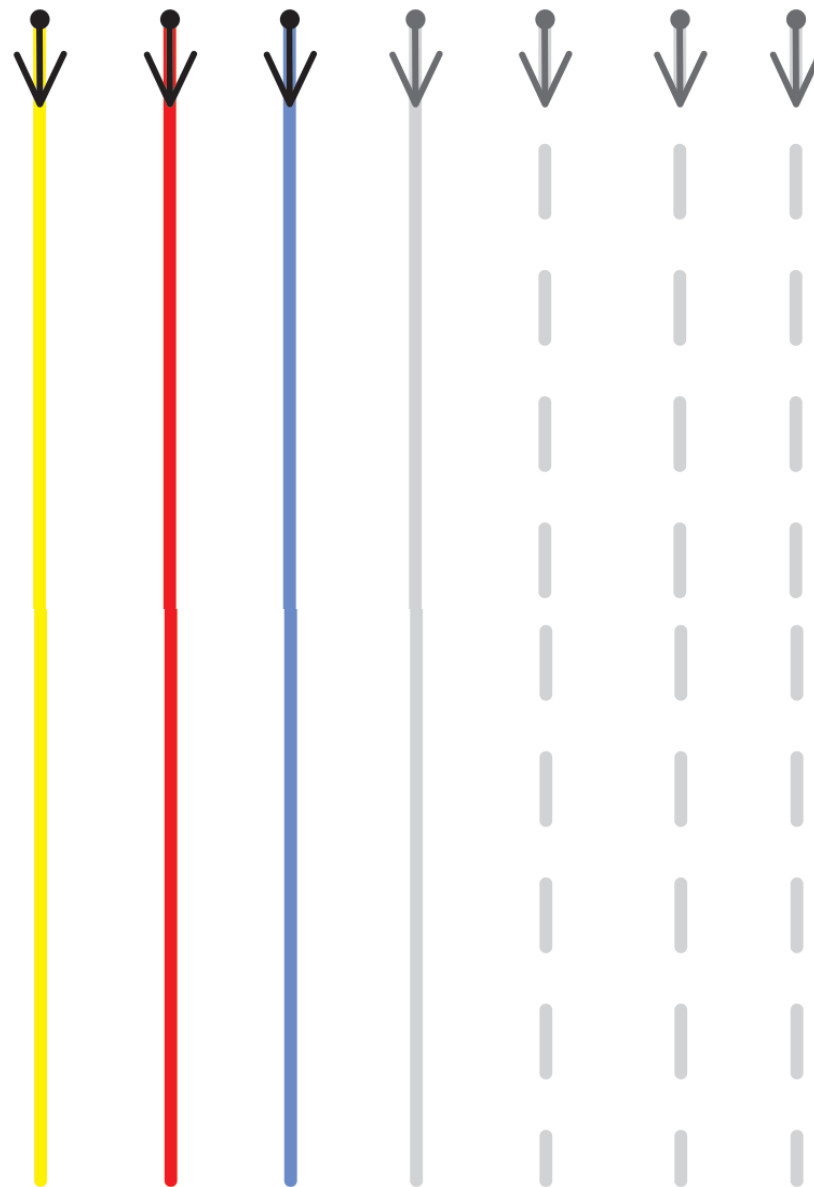

Көлбеу сызықтардың суретін саламыз



Орындау тәртібі

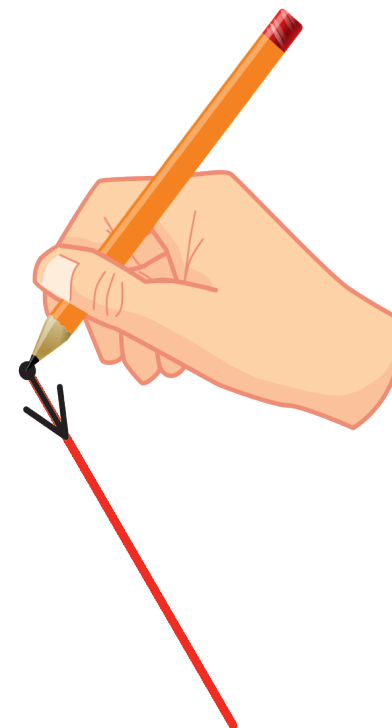
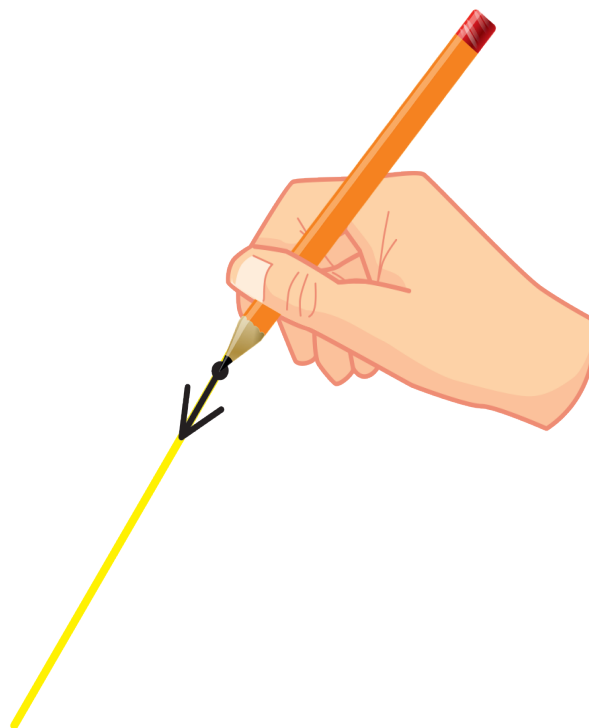

Сызықтардың суретін сал

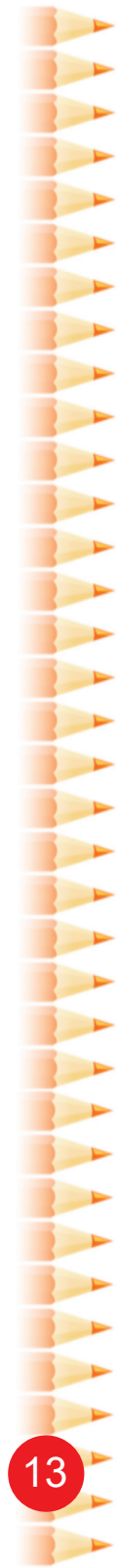
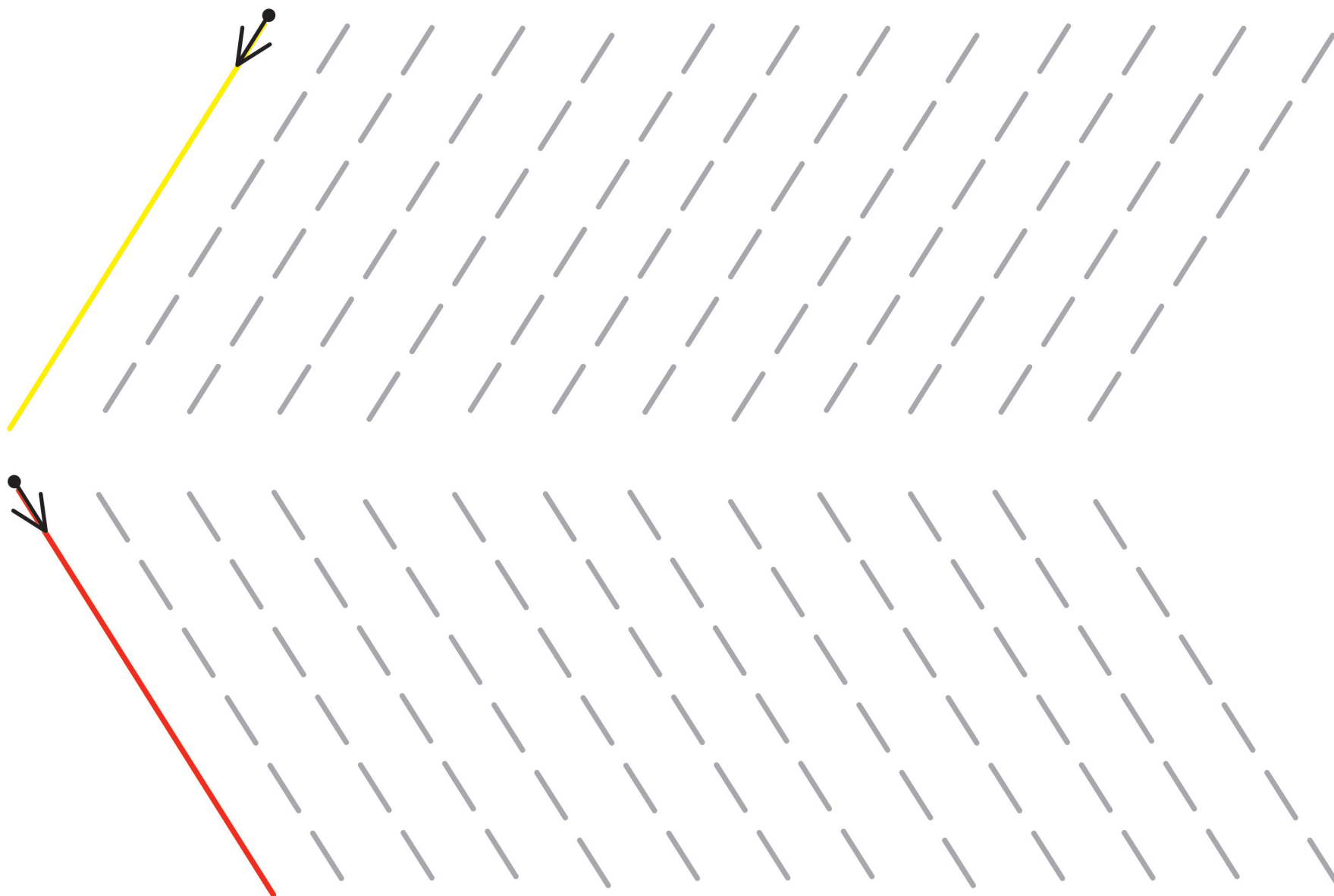



Толқынды сызықтардың суретін саламыз

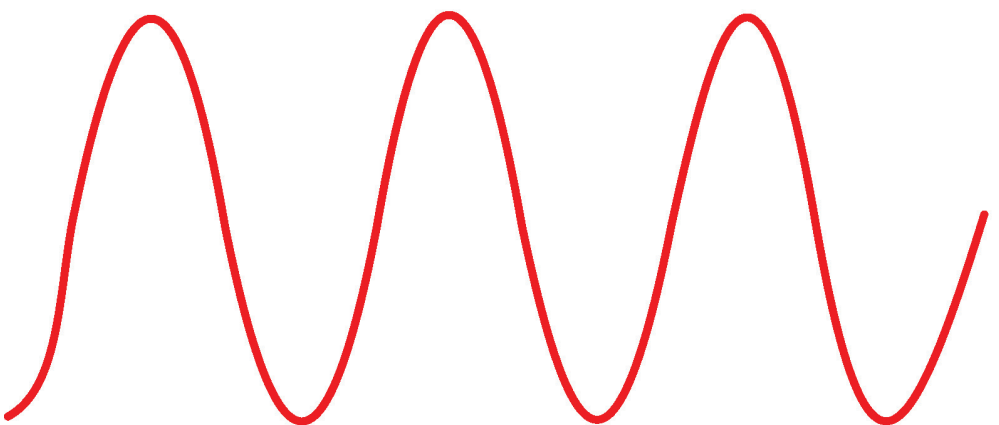
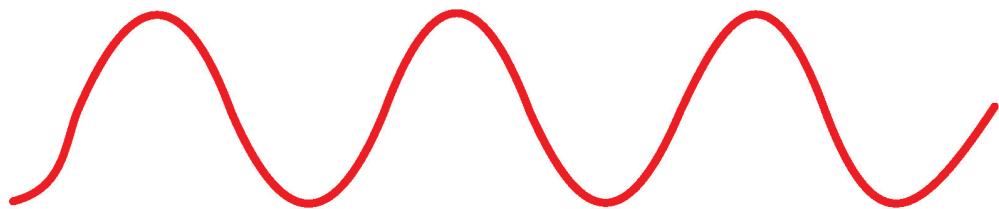

Орындау тәртібі



Сызықтардың суретін сал

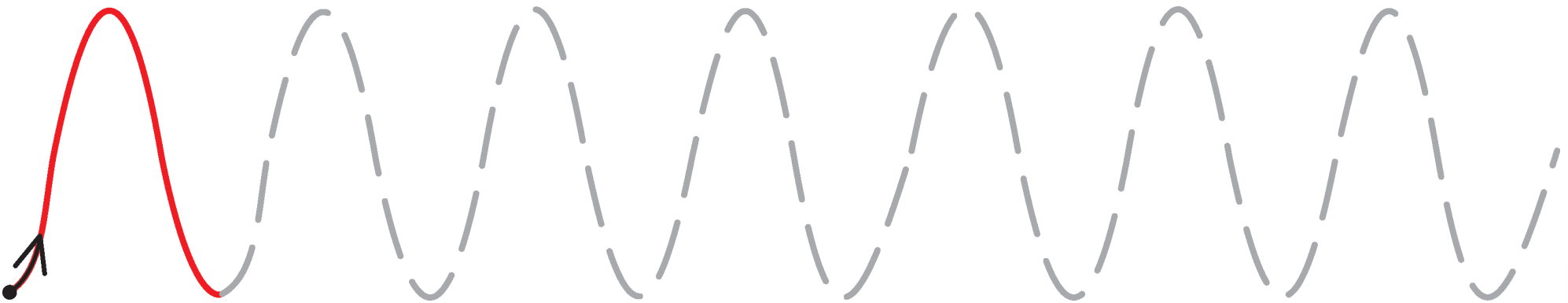

Шиыршық тәрізді сызықтардың
сурет саламыз

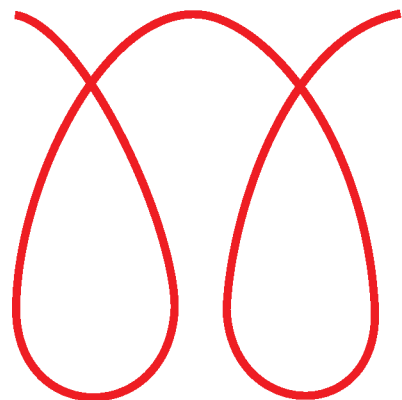

Орындау тәртібі

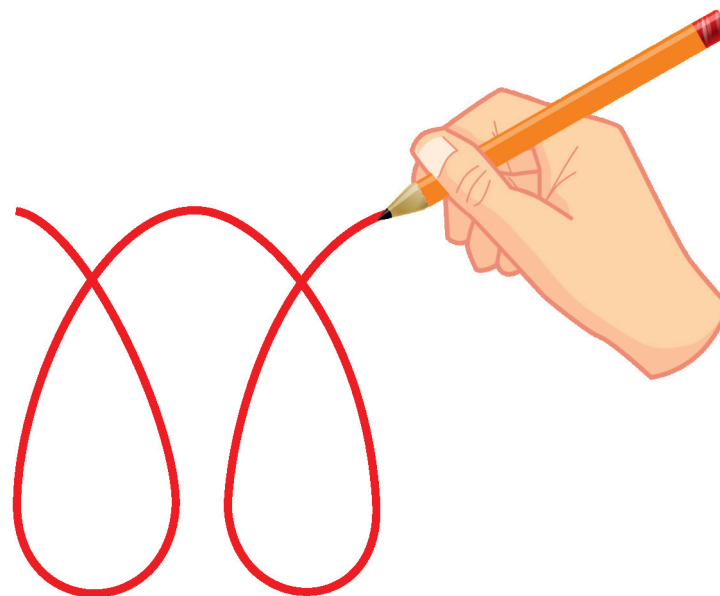

Сызықтардың суретін сал



Өзім туралы



3-сабақ. Геометриялық фигуралар



Сен қандай геометриялық фигураларды білесің?

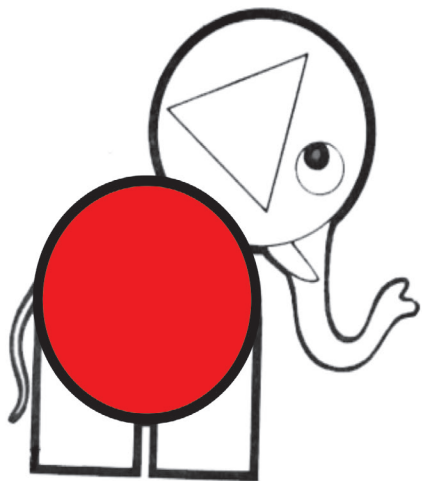

ДӨҢГЕЛЕК

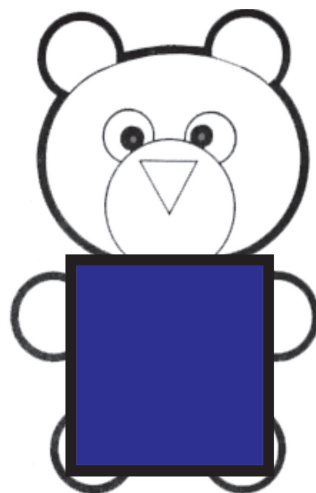

ШАРШЫ

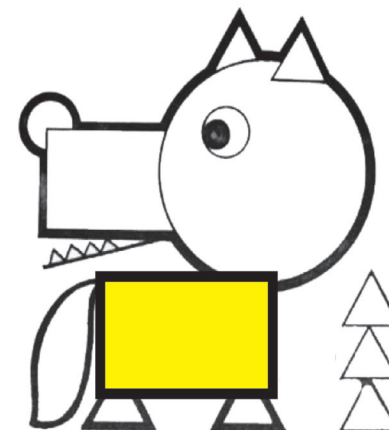

ТІКТӨРТБҰРЫШ

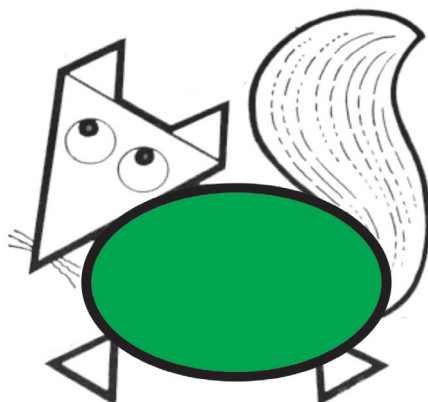

СОПАҚША

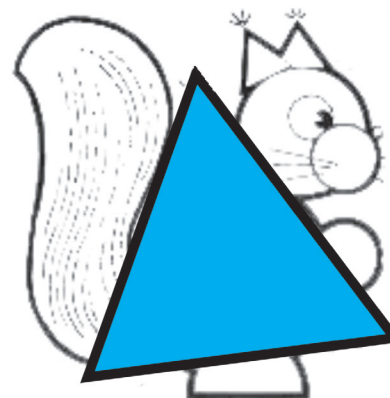

ҮШБҰРЫШ

Суреттен қандай геометриялық фигураларды көріп тұрсың?



Әрбір заттың жанына, өзіне ұқсас геометриялық фигураның суретін сал. Боя ●

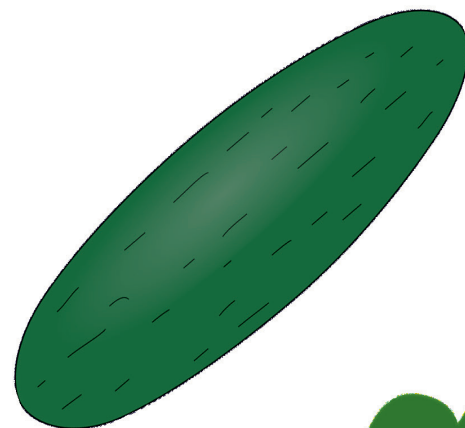
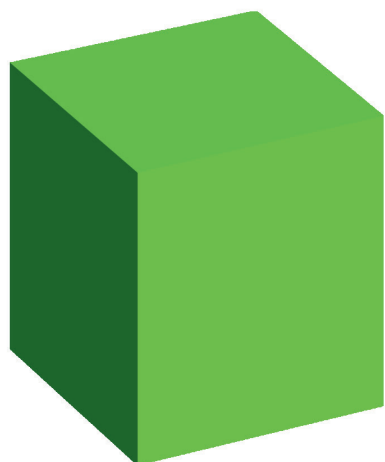
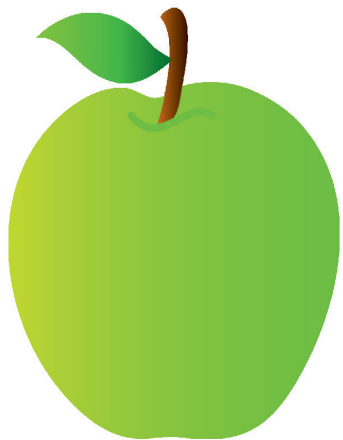

○ пішінді печеньені көк түспен боя. ● ●

△ пішінді печеньені сары түспен боя.

□ пішінді печеньені қызыл түспен боя.

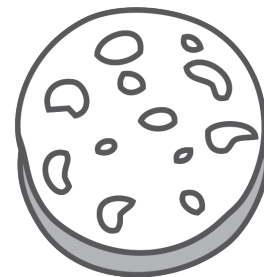
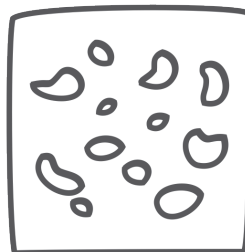
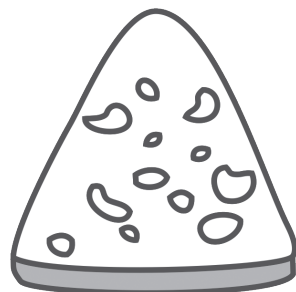
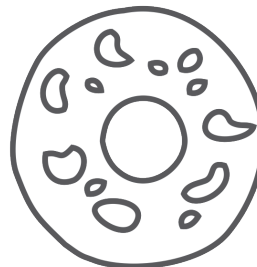
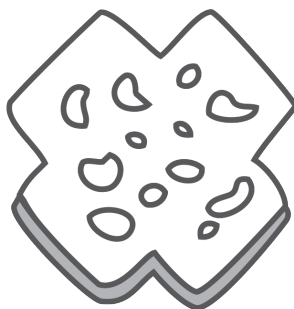
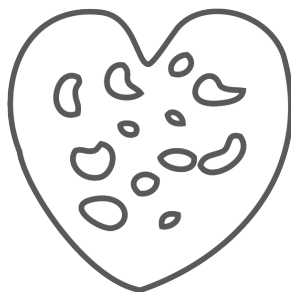
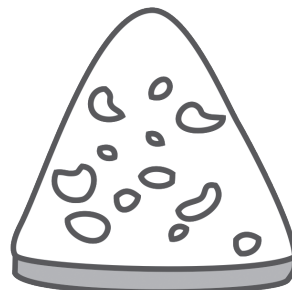
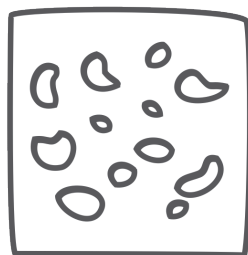
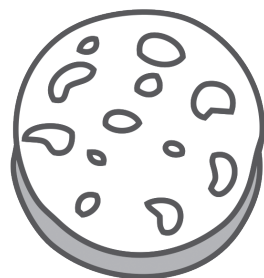

Өзім туралы

4-сабақ. Мен адамның суретін саламын

Сурет саламыз

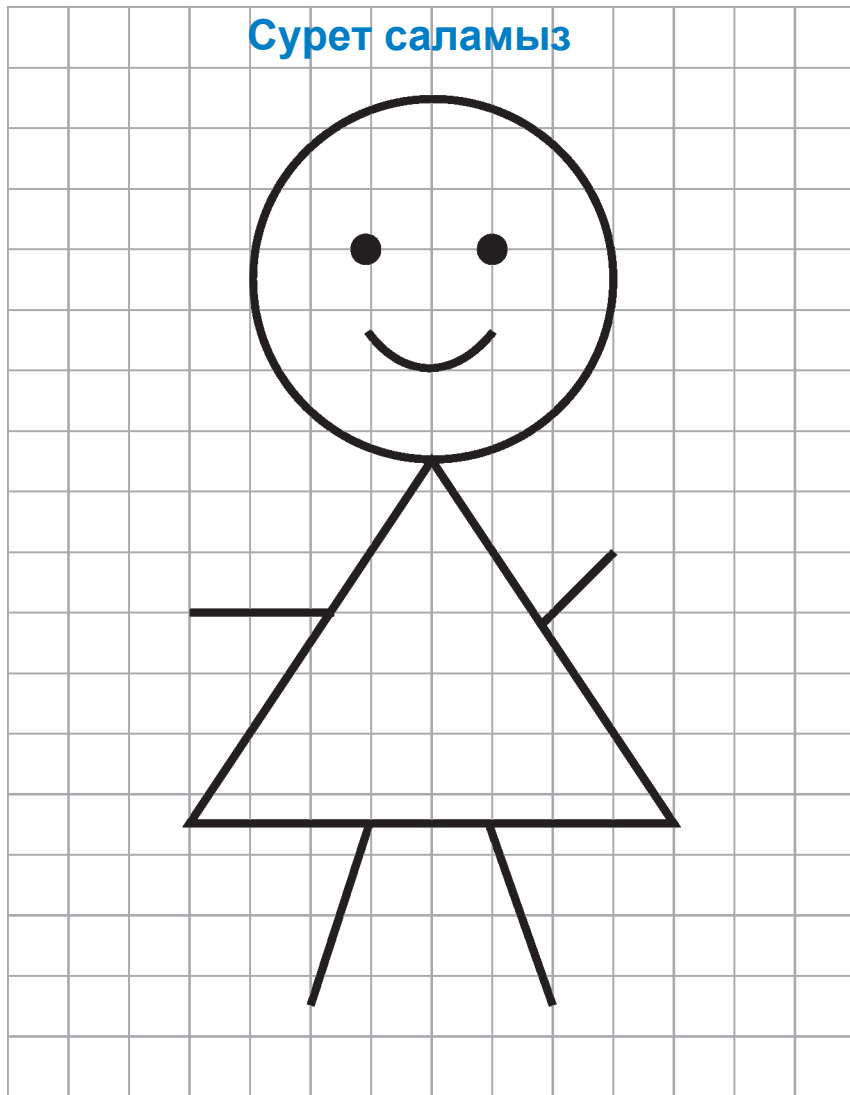

Орындау тәртібі

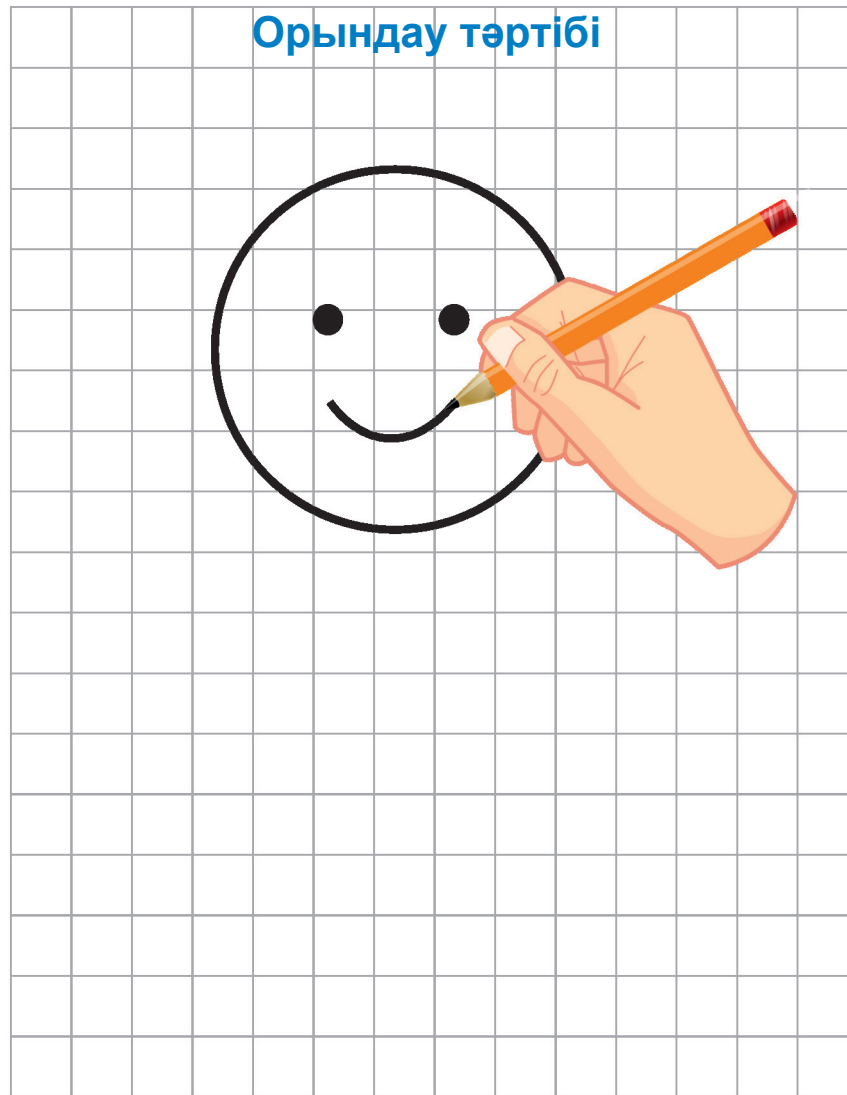

Үлгі бойынша қыз баланың суретін сал ●

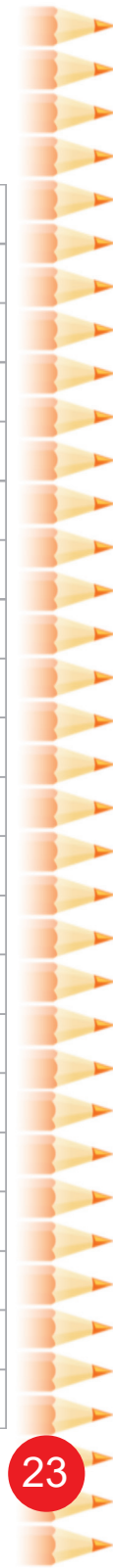
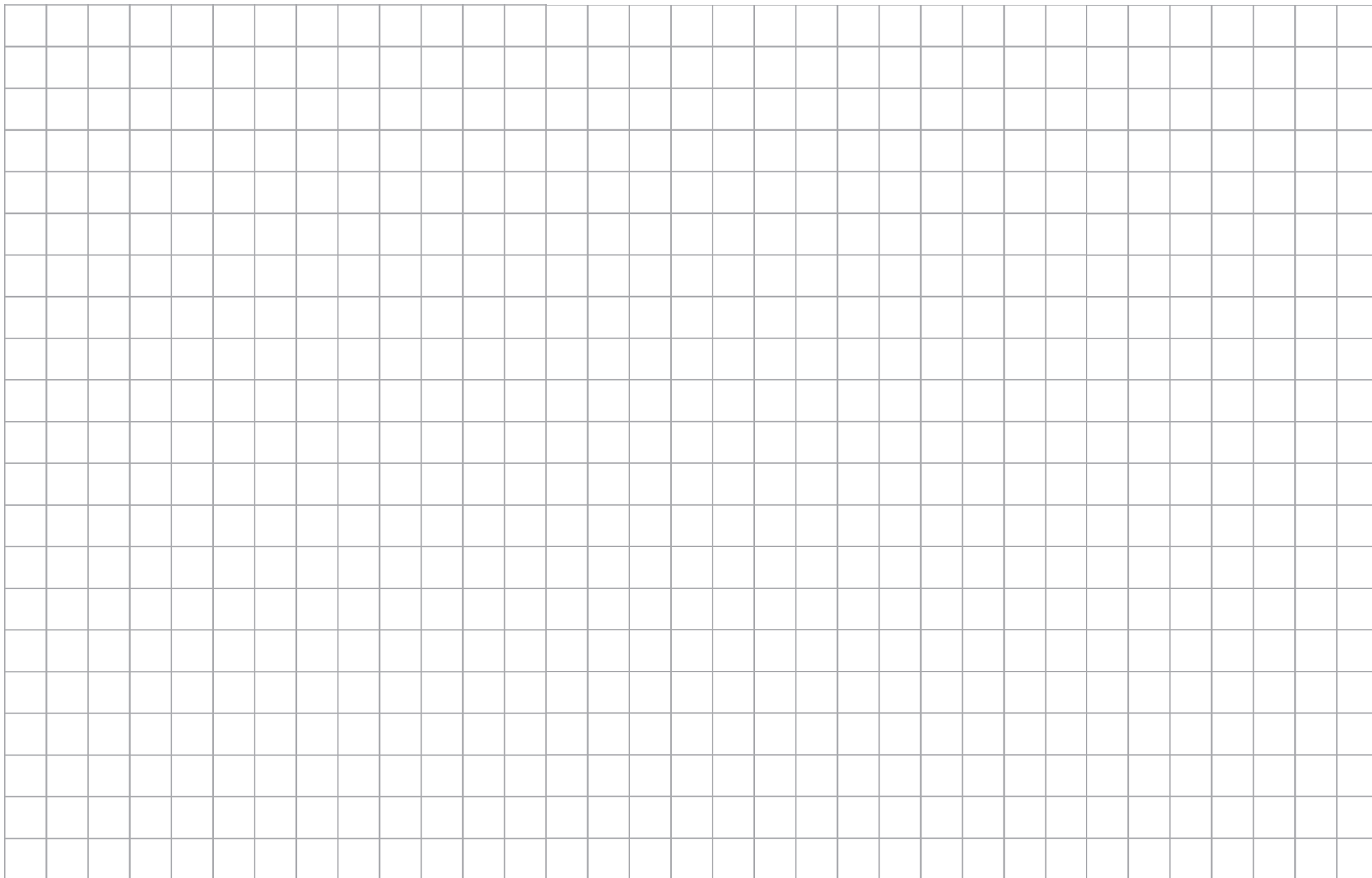

Қыз балалар қыз баланың суретін салады, ұл балалар ұл баланың суретін салады ●

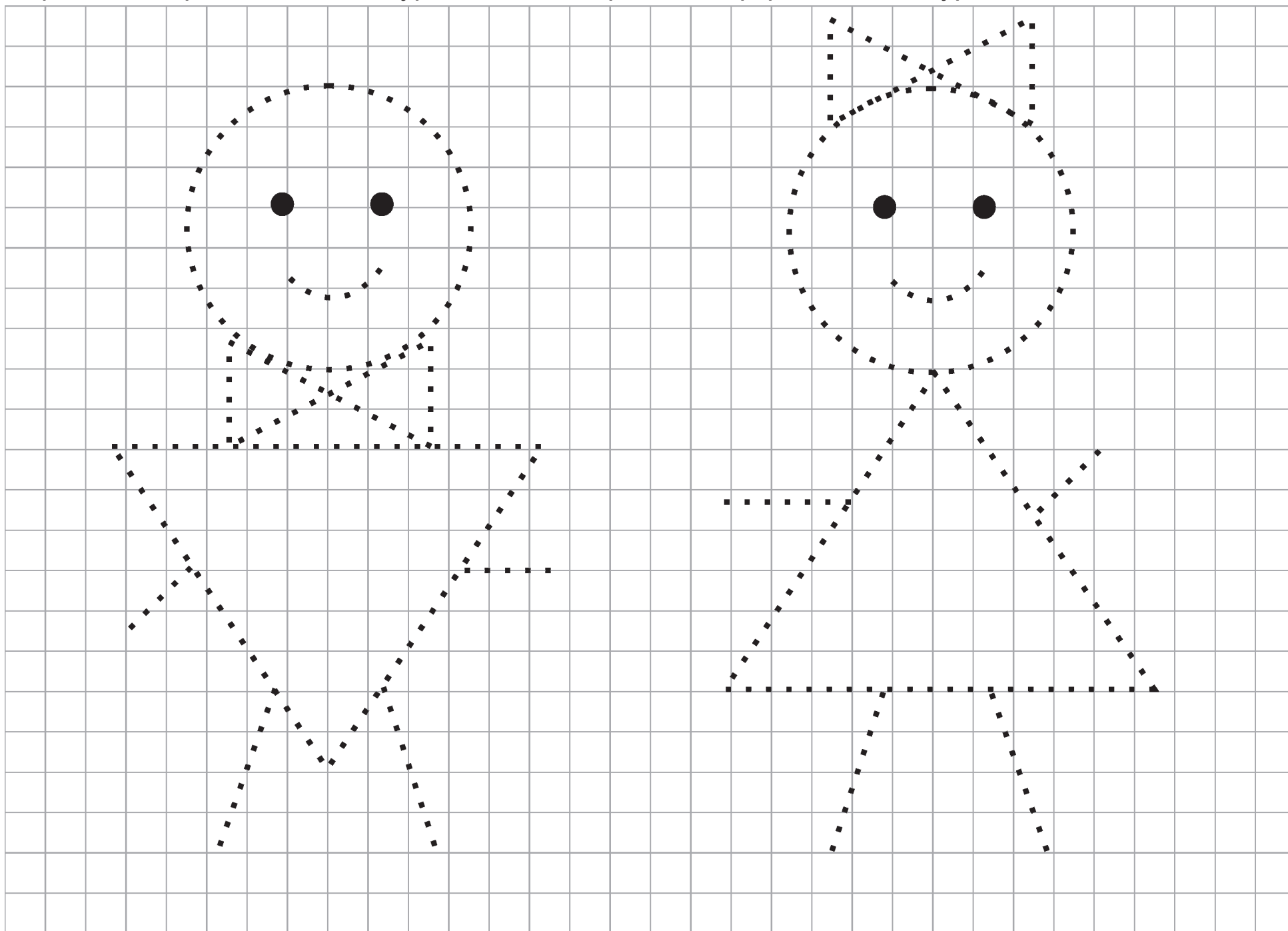

Ұл баланың суретін боя ●

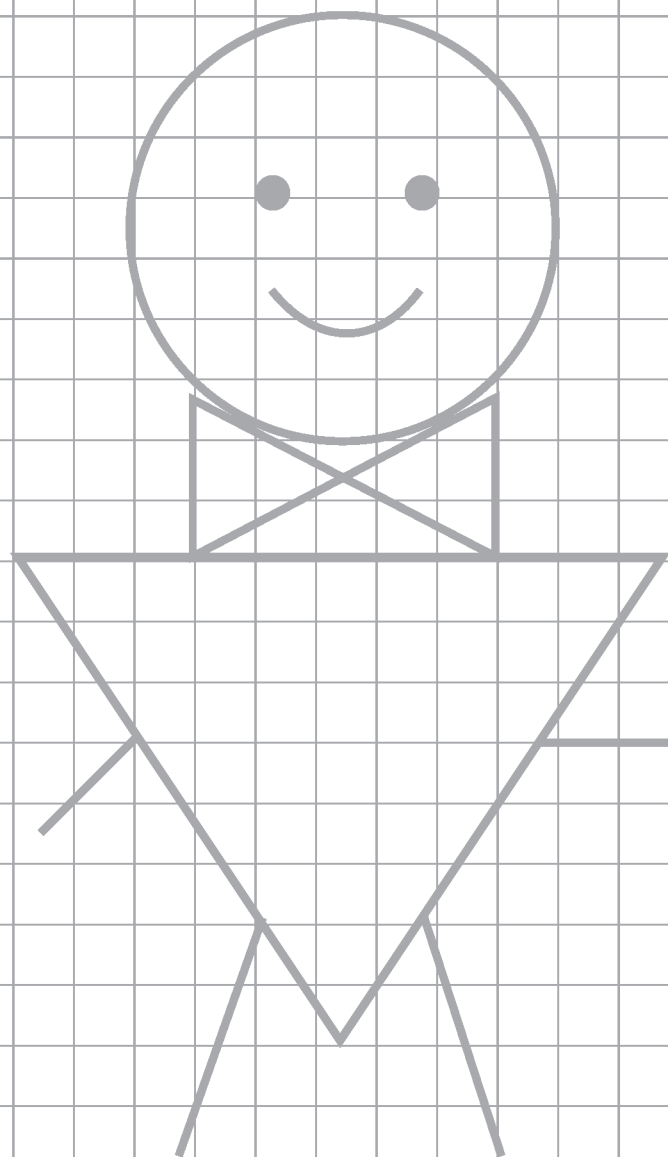

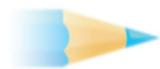

5-сабақ. Түрлі түсті әлем

Суретке қара. Суреті салынған қарындаштардың айырмашылықтары қандай? Олардың пішіндері мен мөлшері бірдей. Олар түсі бойынша ерекшеленеді.



Сурет саламыз



Орындау тәртібі

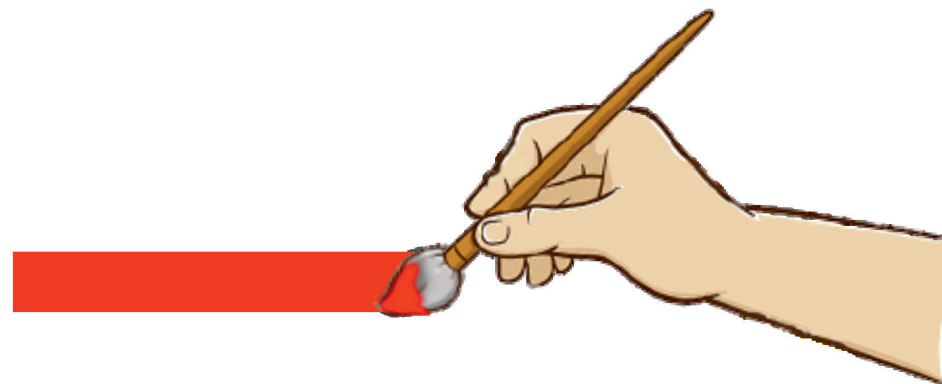

Кемпірқосақтың суретін сал ●

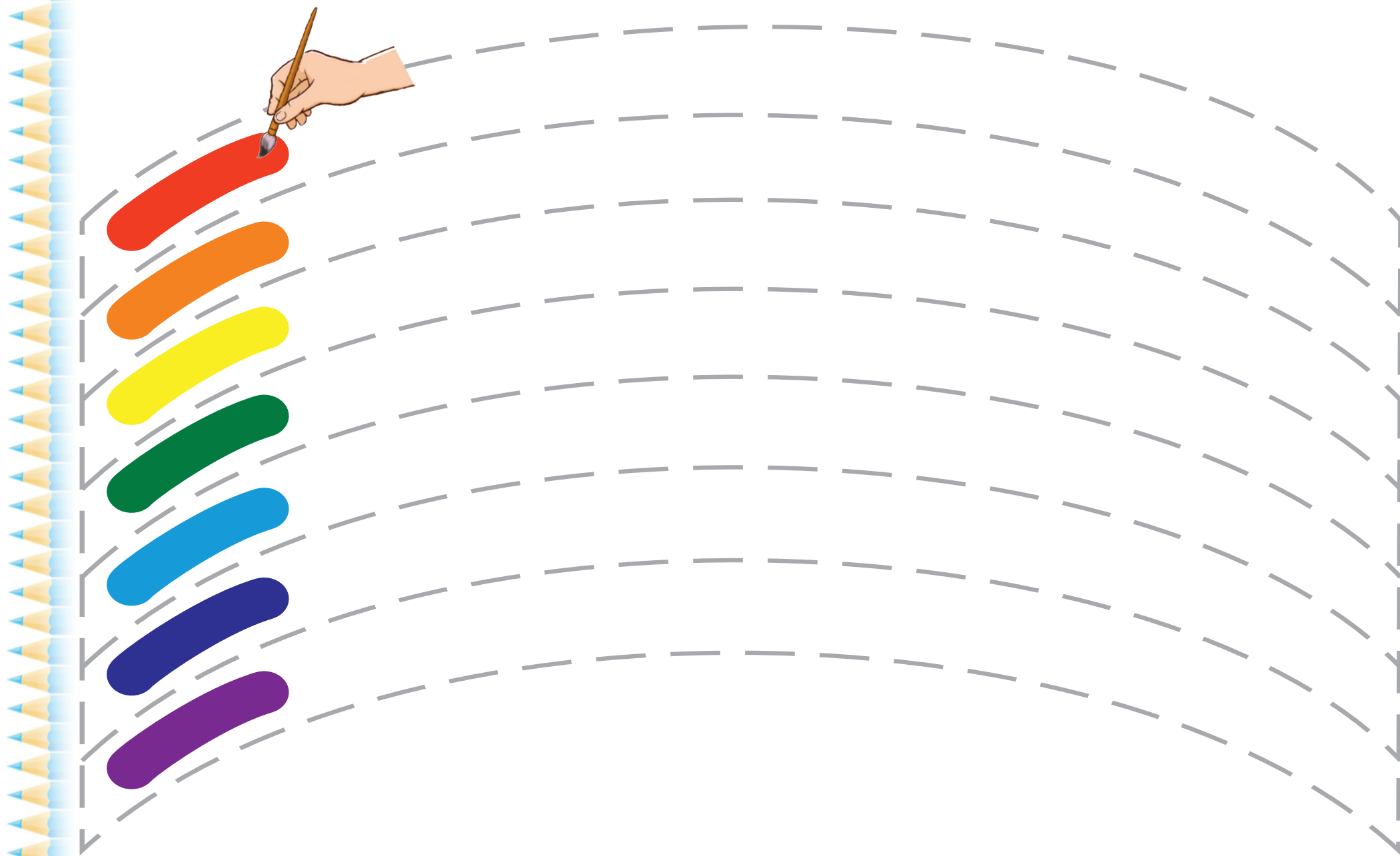

Кемпірқосақтың суретін сал ● ●



Менің мектебім

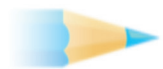

6-сабақ. Менің сыныптастарым

Адам бетінің суретін аяқта ●

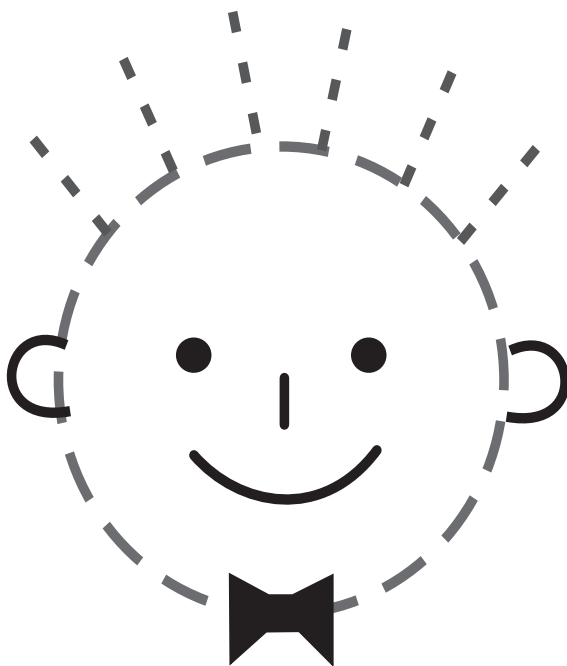
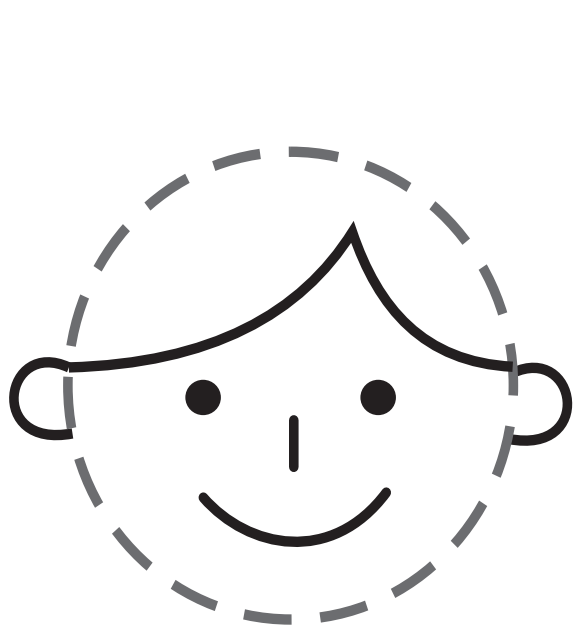

Адам бетінің суретін аяқта 

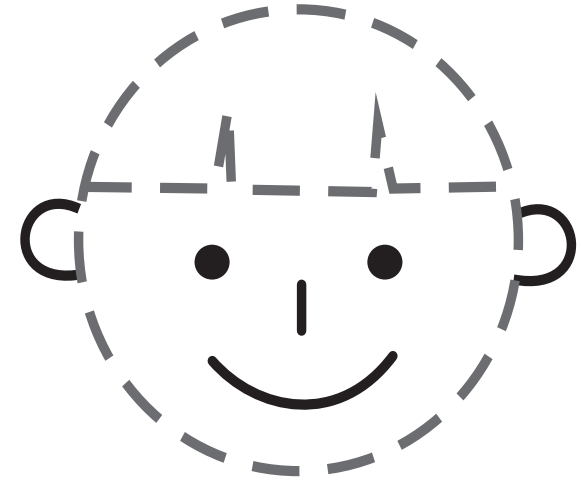
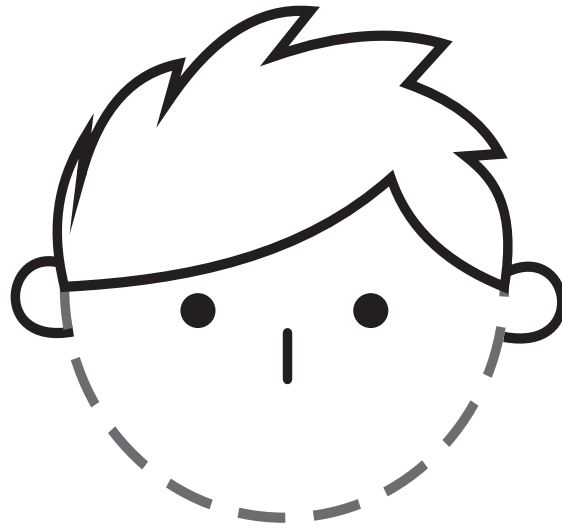
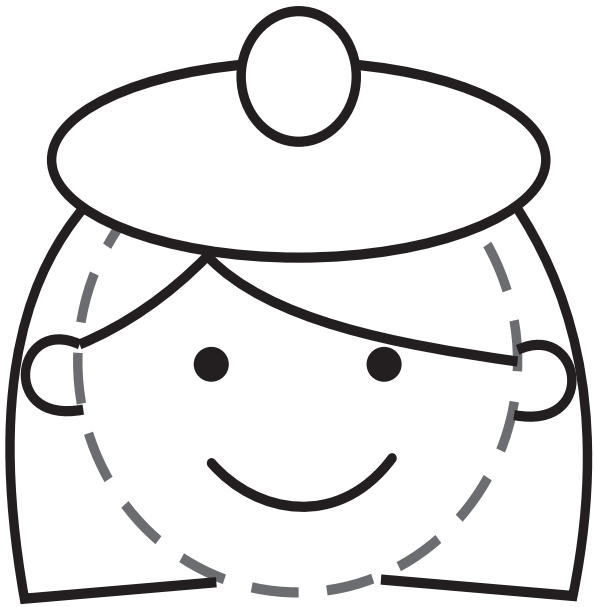

Адам бетінің суретін аяқта ●

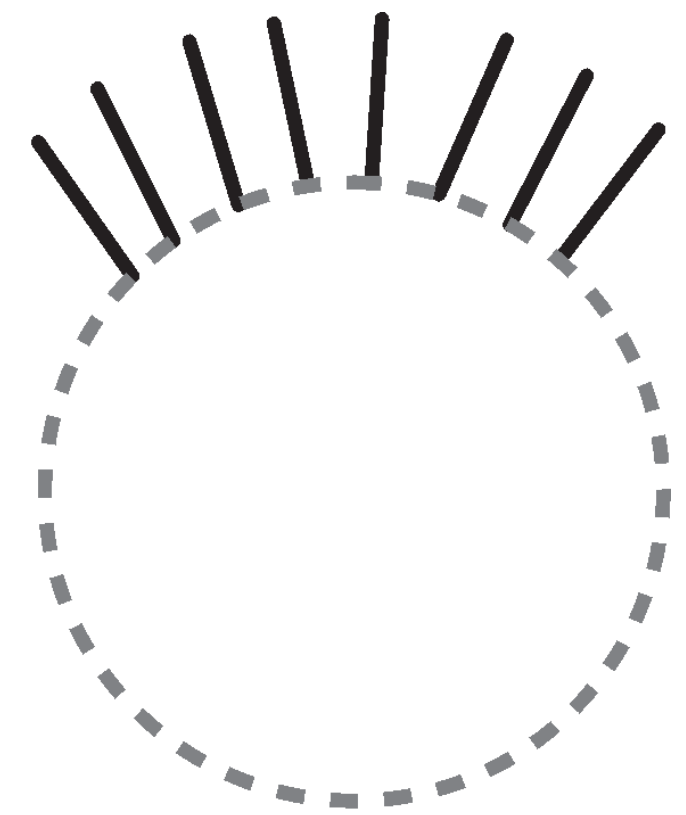
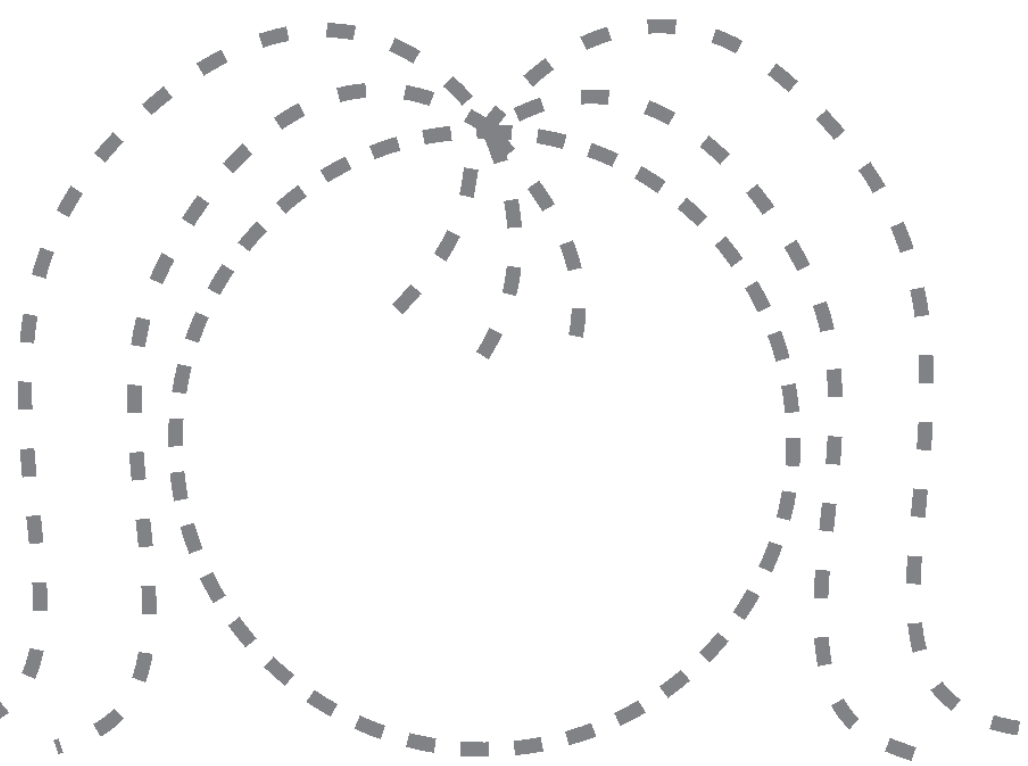
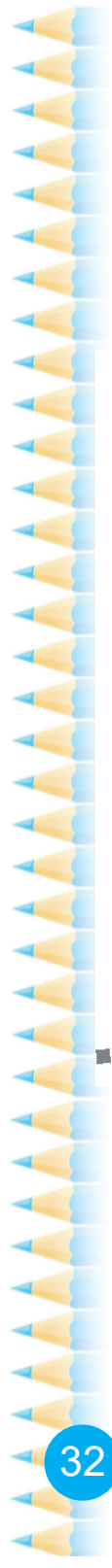

Мойынарағышты боя ●

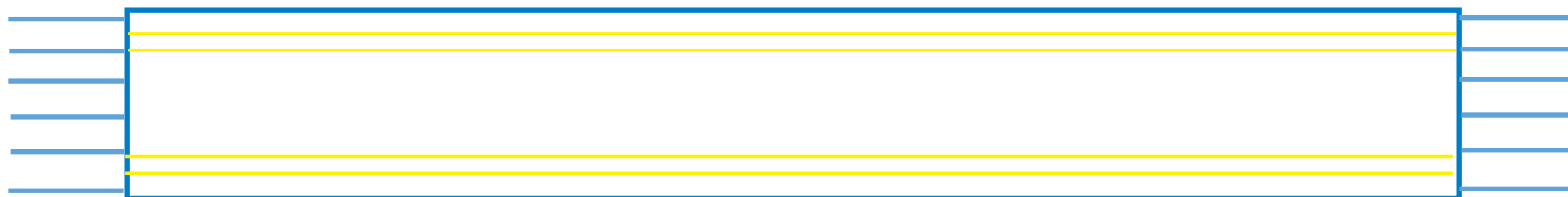
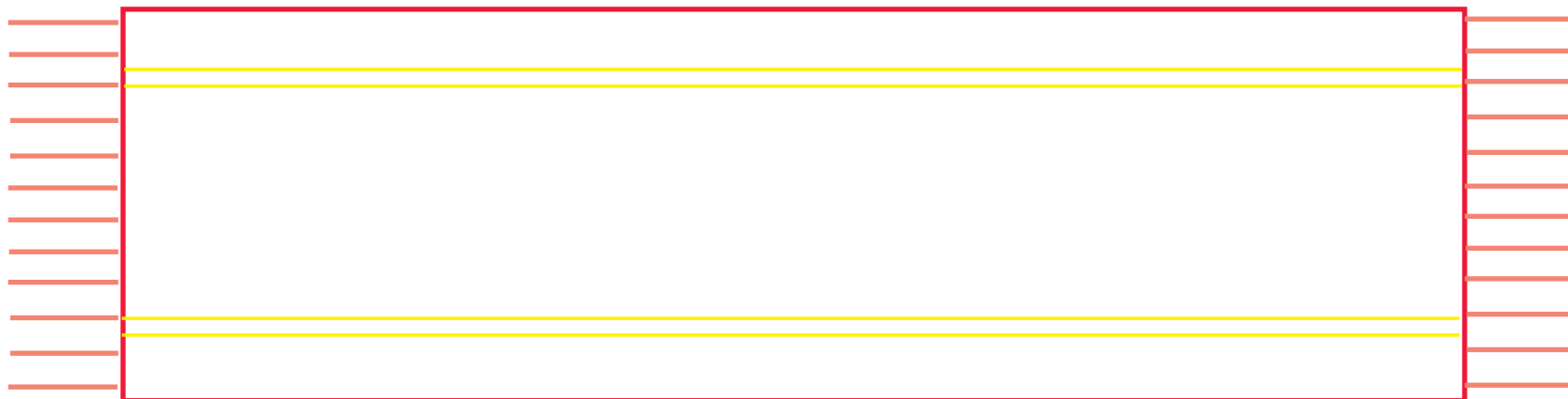

Менің мектебім



7-сабақ. Экскурсия

Өзің мектепке әкелген күзгі жапырақтарға қара. Суретпен салыстыр.



Түсті жапырақтардың бейнесін сәйкес келетін сұрмен сызық арқылы қос

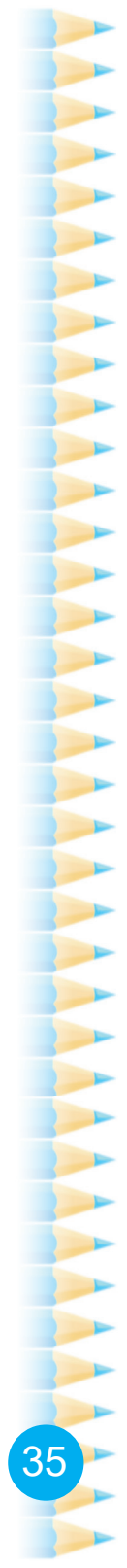

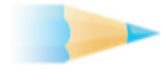

8-сабақ. Күзгі жапырақтар

Ағаш жапырағын ортасынан бүкте. Не көрдің?

Жапырақтың оң жағы мен сол жағы бірдей. Бұл **симметрия** деп аталады.
Бүгу сызығы – бұл симметрия өсі.

Симметриялы заттарды ата.

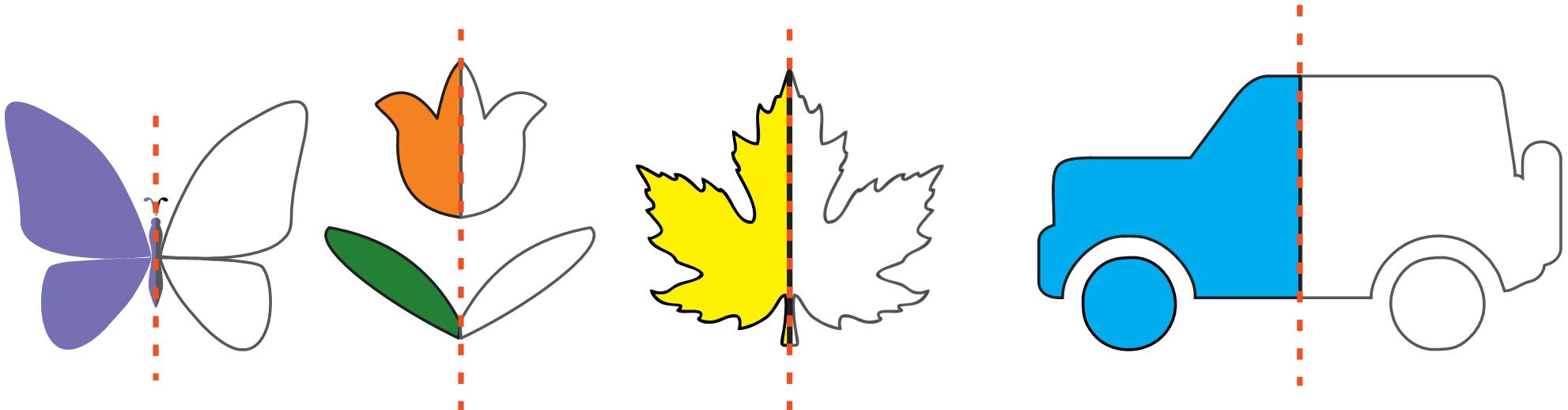

Сурет саламыз

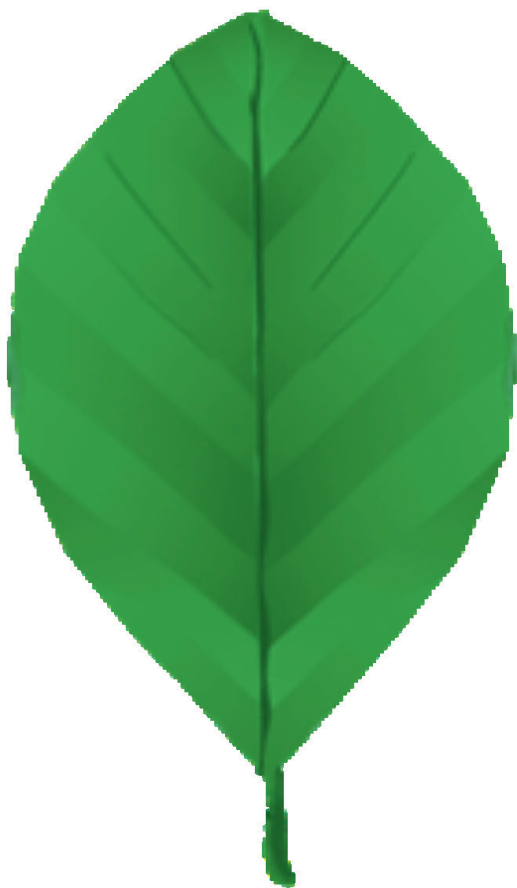

Орындау тәртібі

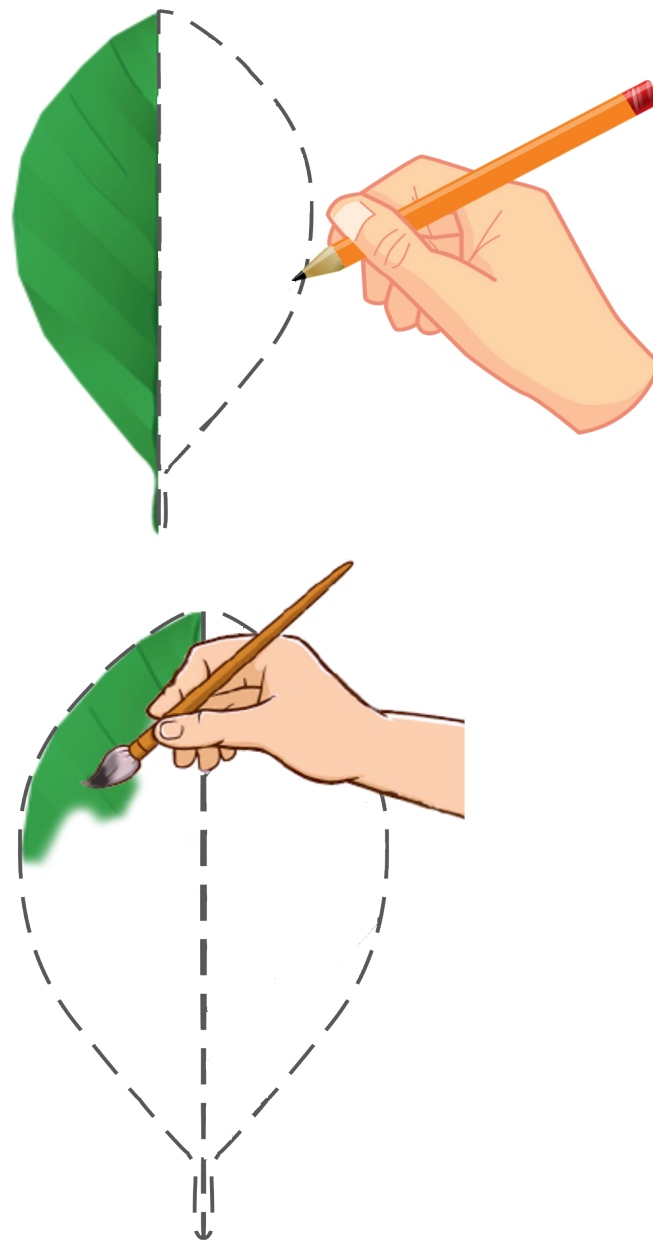



Боя ●

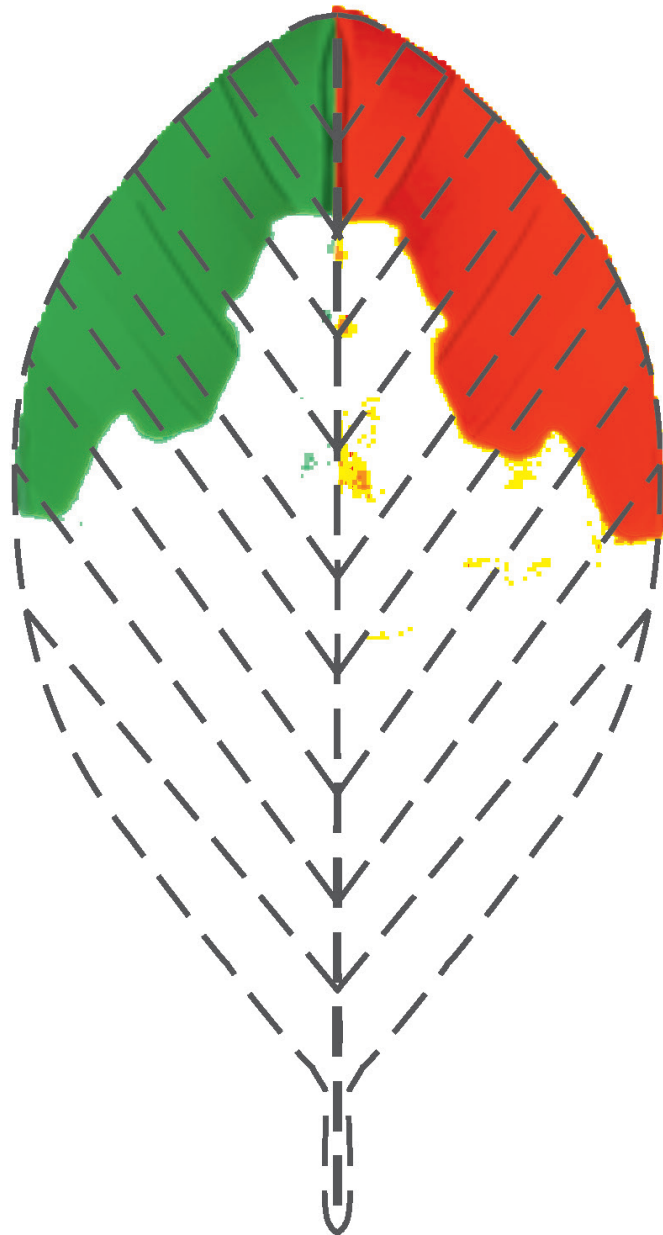

Жапырақтың суретін аяқта

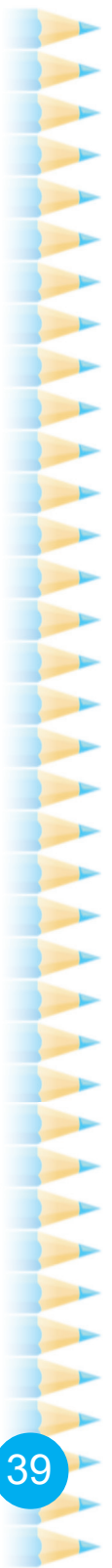
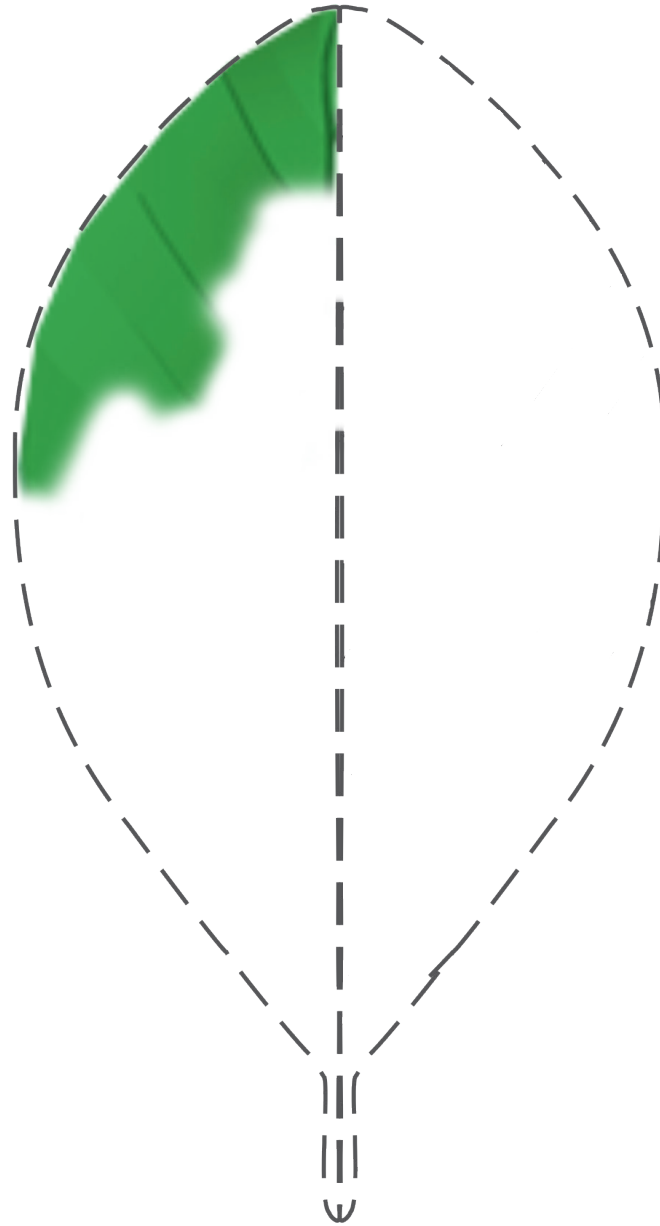

Сурет саламыз

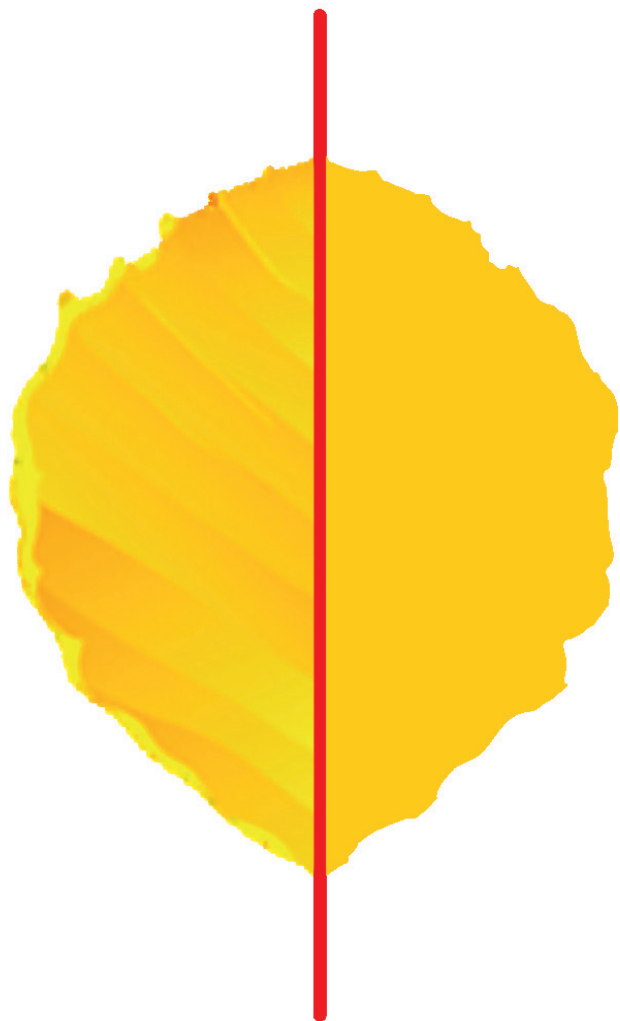

Орындау тәртібі

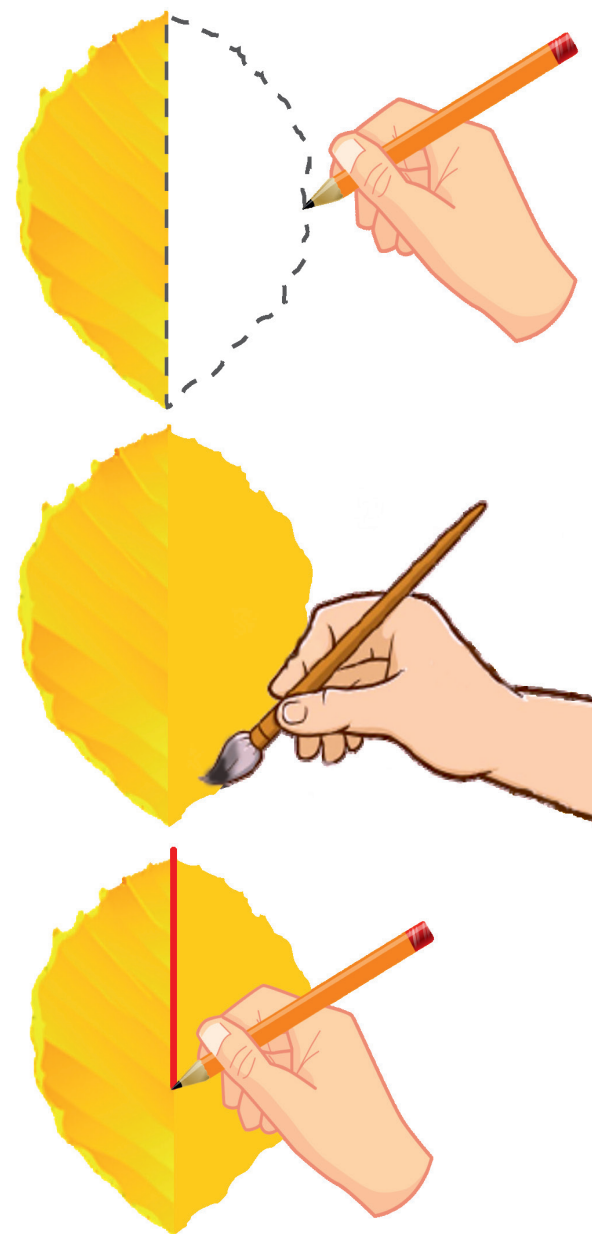

Жапырақтың суретін сал және симметрия өсін жүргіз ●

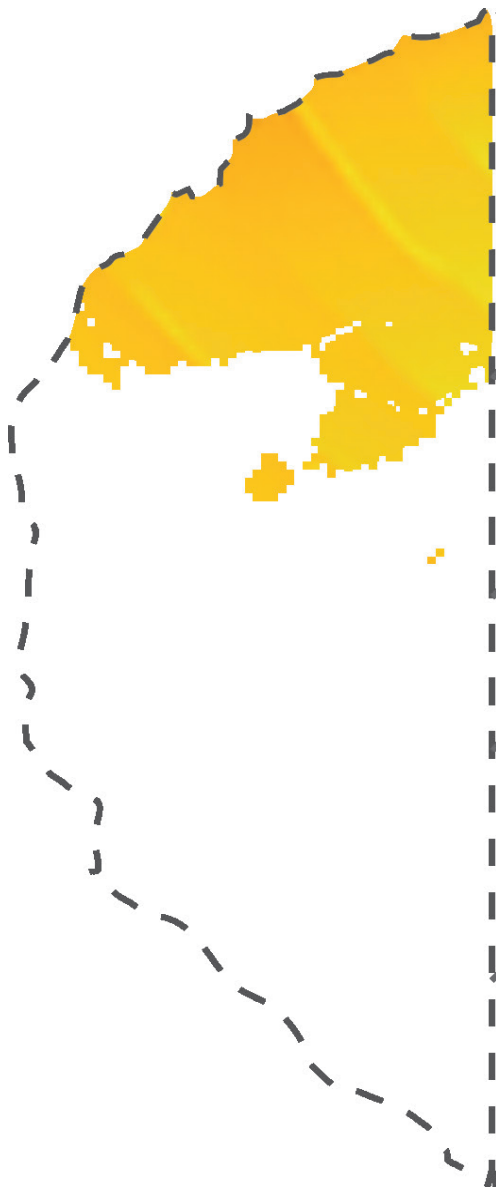

Менің отбасым және достарым



9-сабақ. Алтын күз



И. Левитанның «Алтын күз» суретін қара.



Сыныппен үлкен «Алтын күз» суретін жасаңдар. Сурет салуды бастамас бұрын заттарды қағазға қалай тиімді орналастыруға болатындығы туралы ойластыру керек. Бұл **композиция** деп аталады.

Жапырақтармен басу

Жасаймыз



Орындау тәртібі

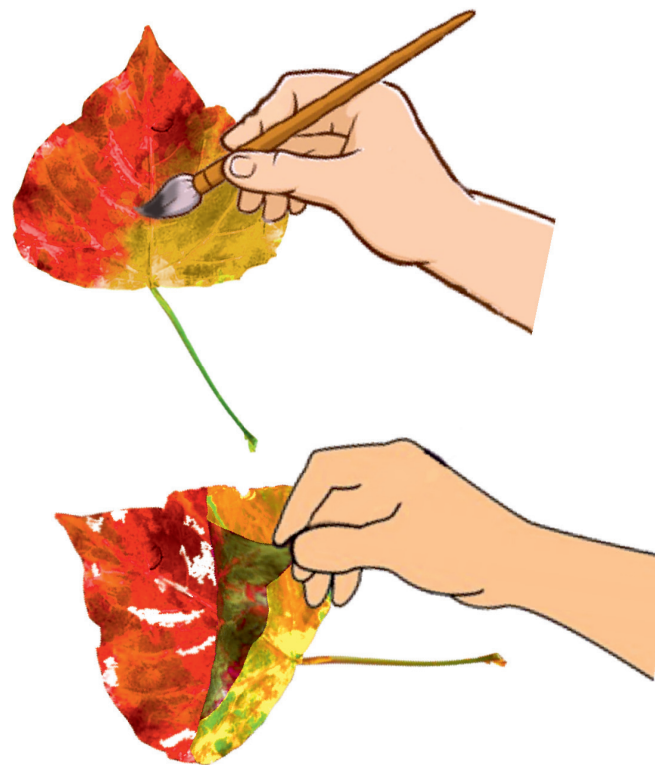

Менің отбасым және достарым



10-сабақ. Мен тұратын үй

Үйдің суретін аяқта ● ●

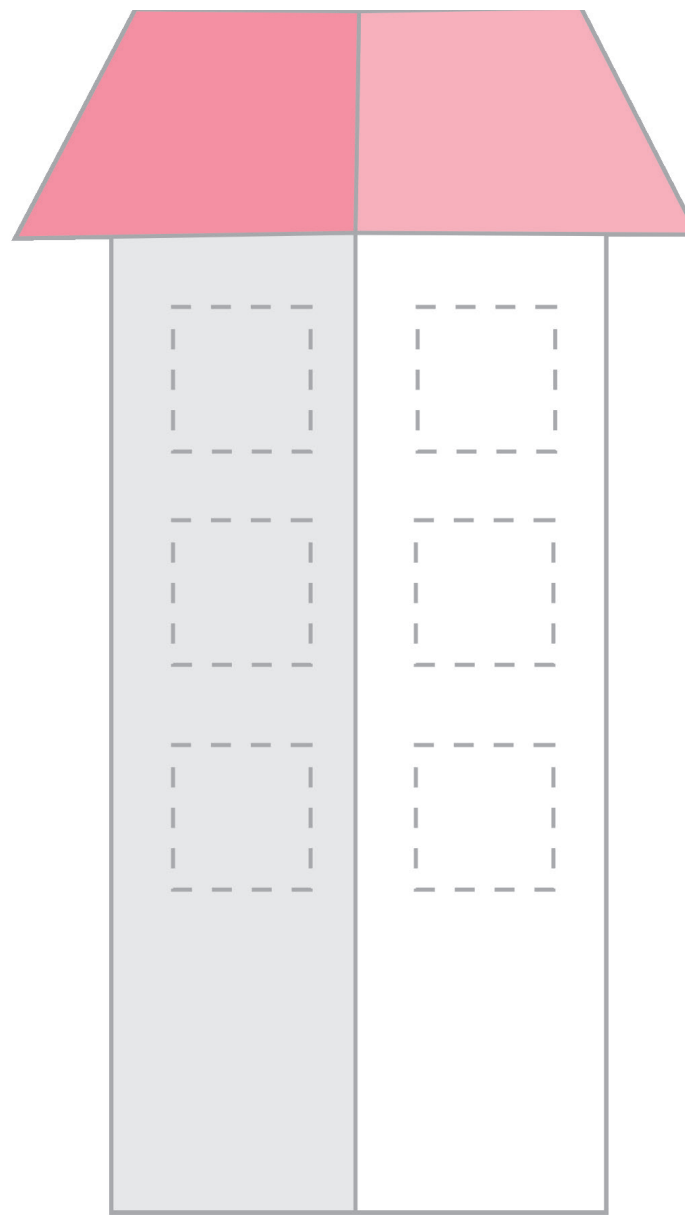
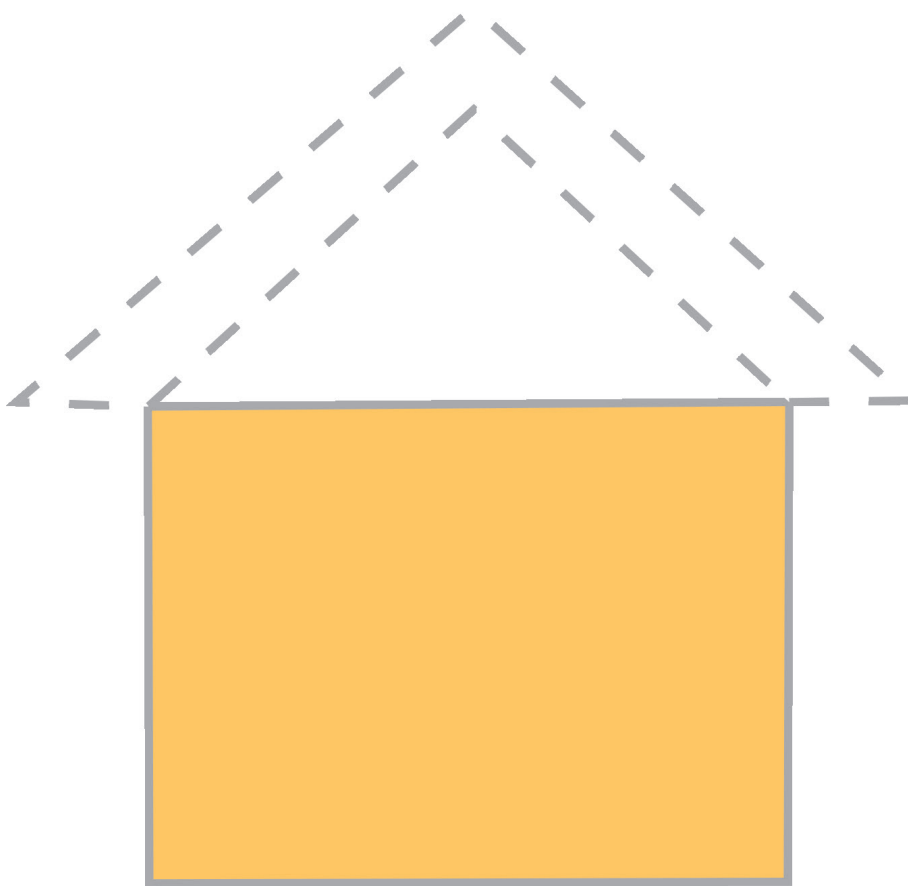

Өз үйіңнің суретін сал ●

Менің отбасым және достарым

11-сабақ. Менің анам



Суретшілердің жұмыстарын қара.



С. Воронов. «Ана»



М. Кэссэт. «Жуындыру»

Портрет. Мен анамның жанындамын.
Анаңның жанында тұрған суретінді сал. Жиекті боя. ●

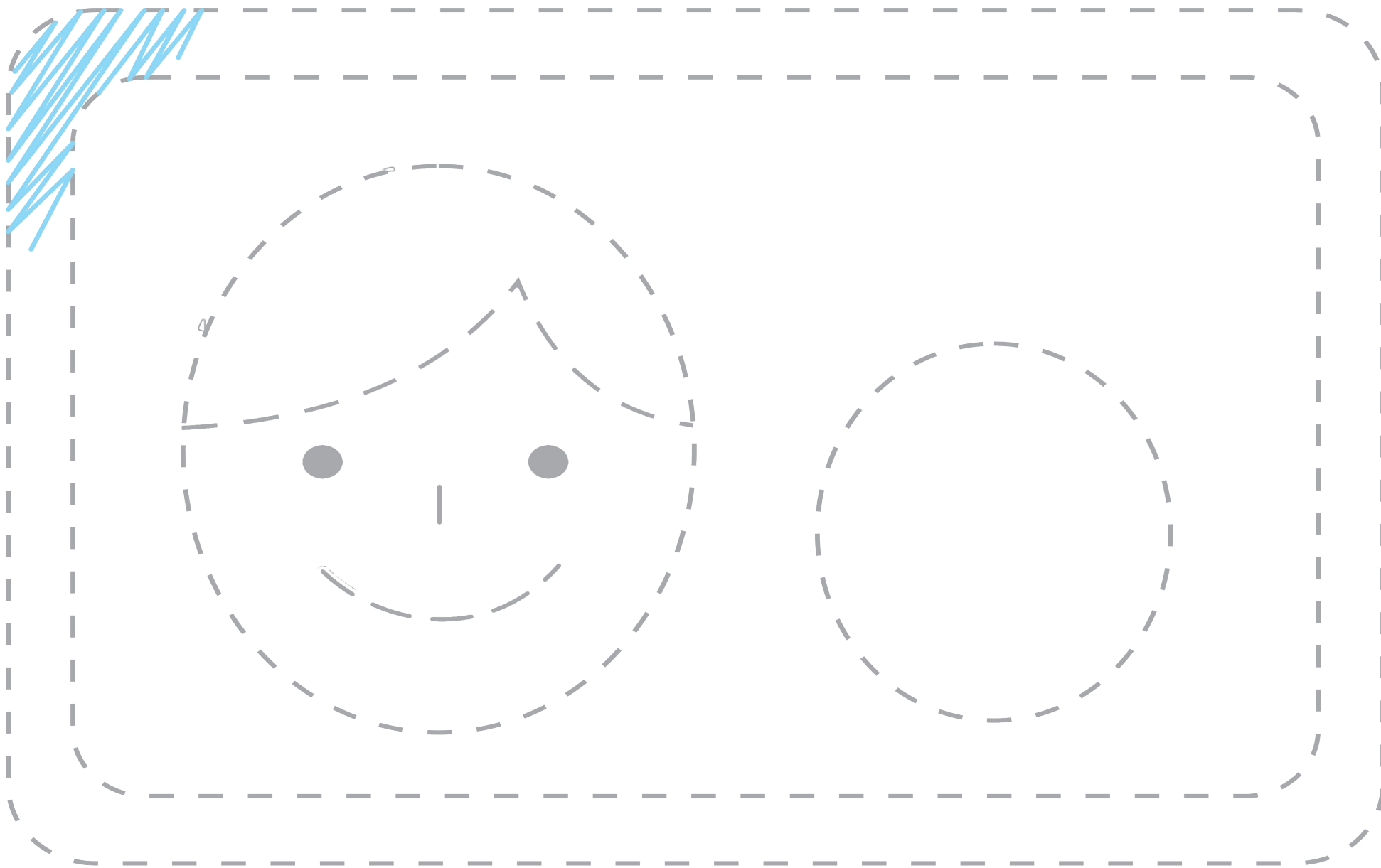

Бастырып сыз. Боя ●

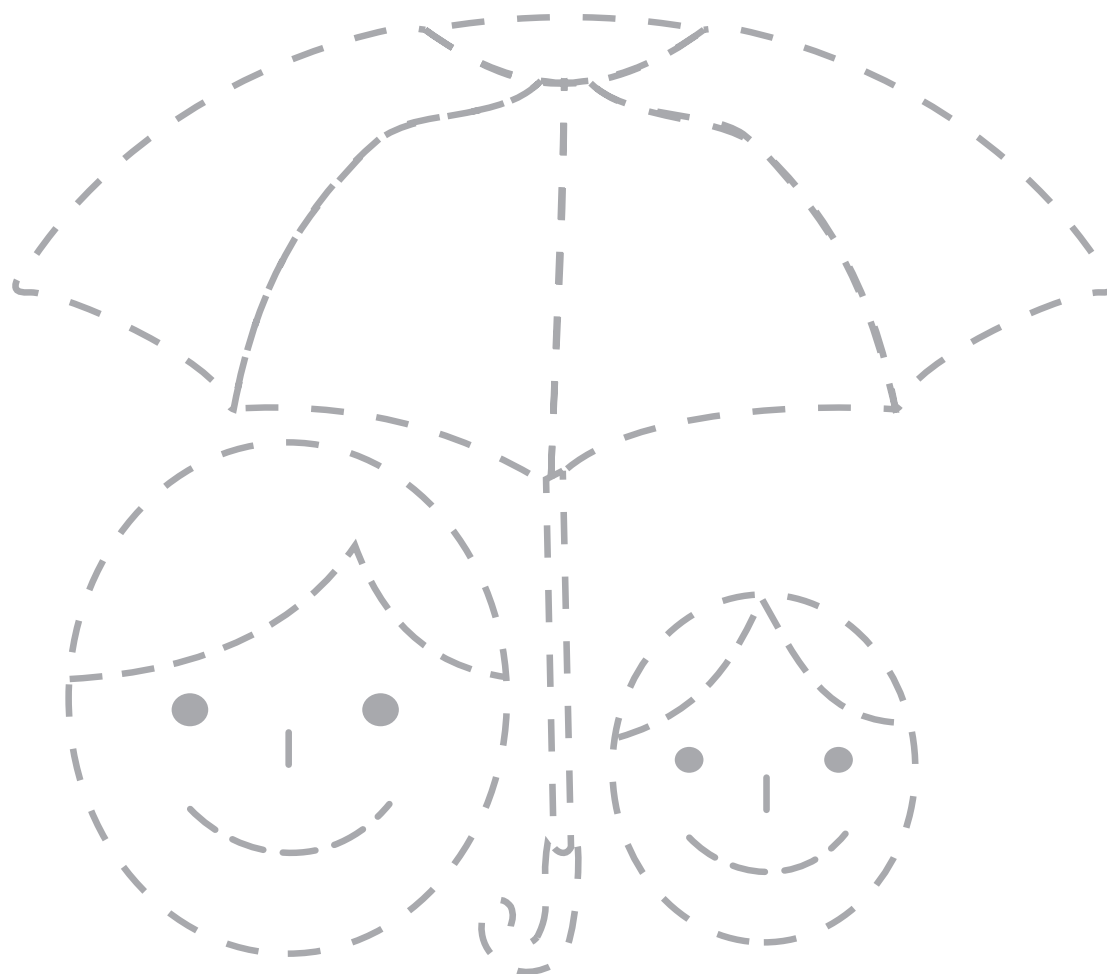

Боя ●

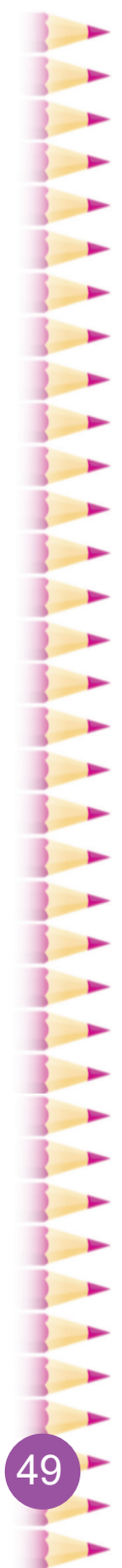
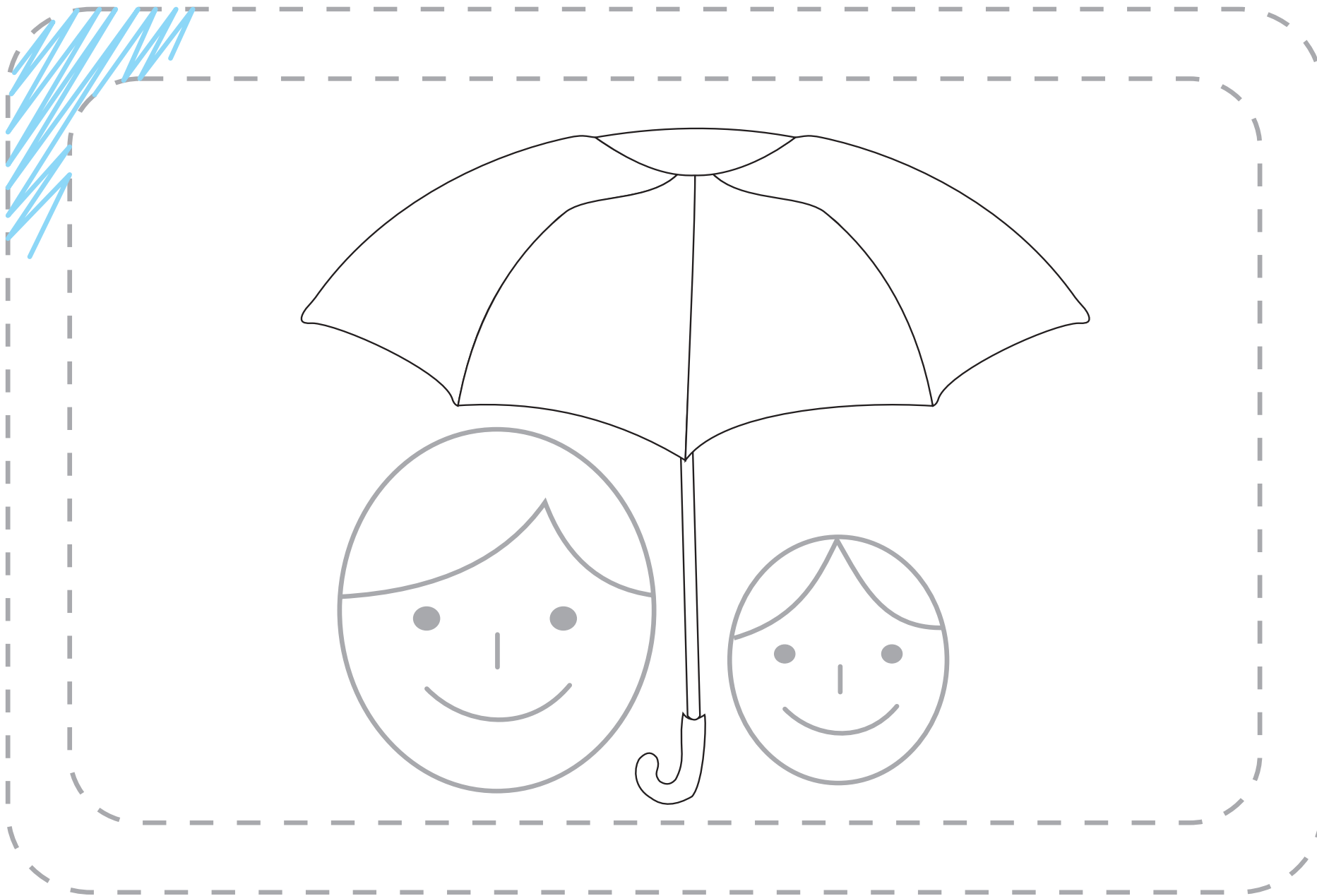

Менің отбасым және достарым

12-сабақ. Біз бірге оқимыз және ойнаймыз

Сен достарыңмен мектепте, аулада қарым-қатынаста боласың. Олар саған қонаққа келеді. Өртүрлі қимылдағы балалардың суретін қалай салуға болатынын қара.

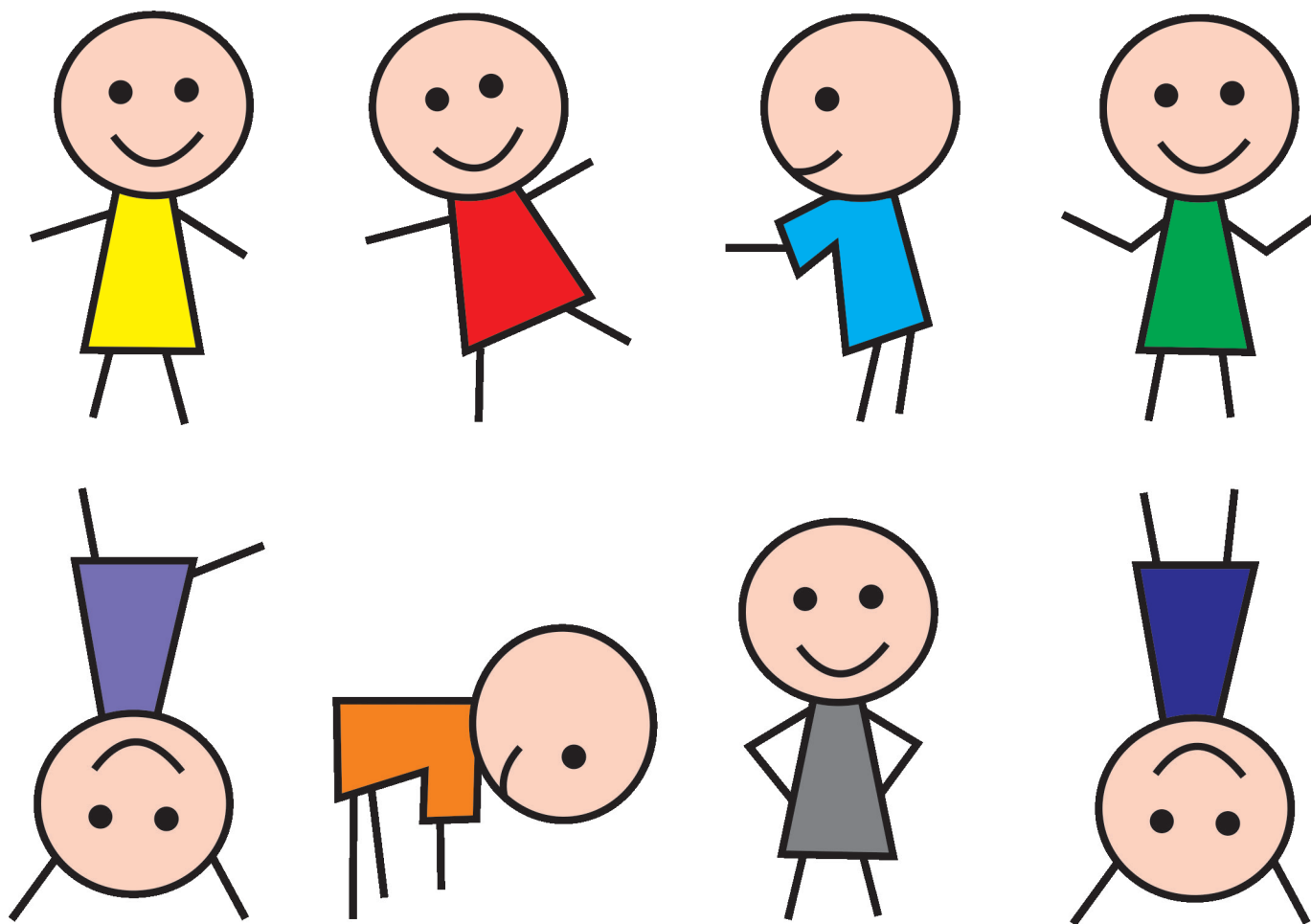

Әртүрлі қимылдағы балалардың суретін сал ●

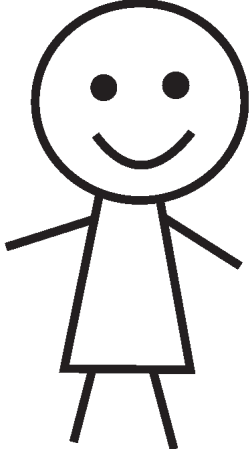

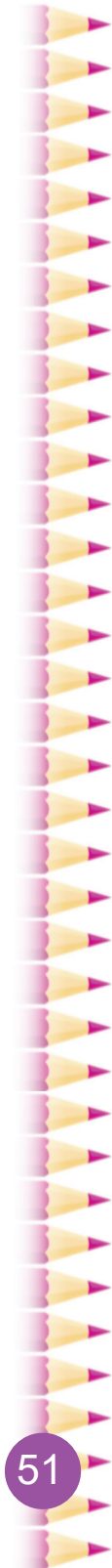

Фигураларды бастырып сыз ●

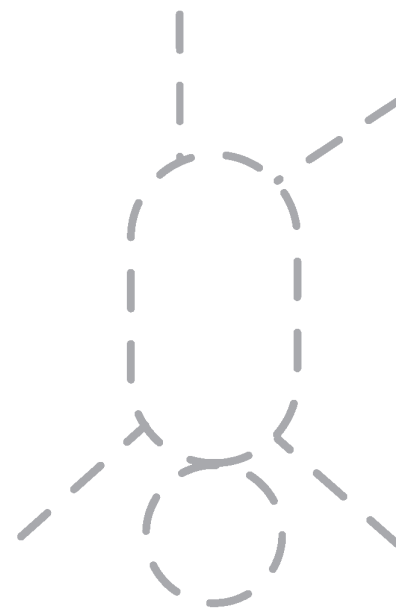
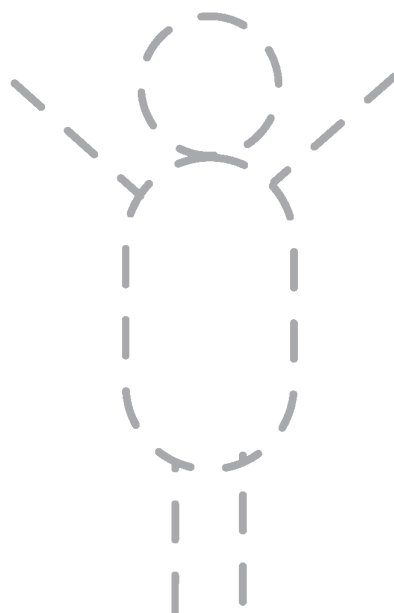
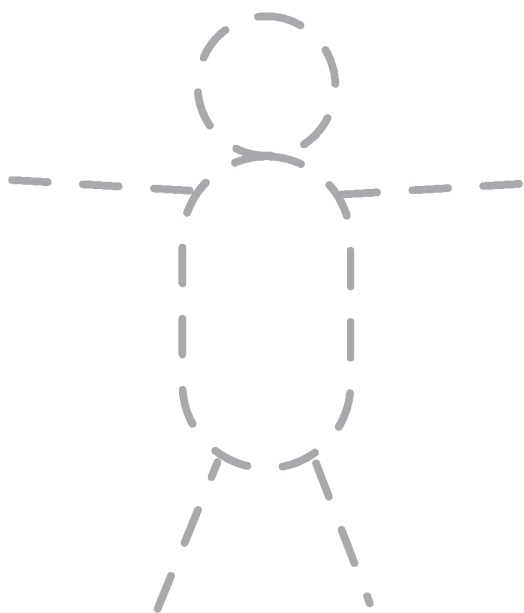
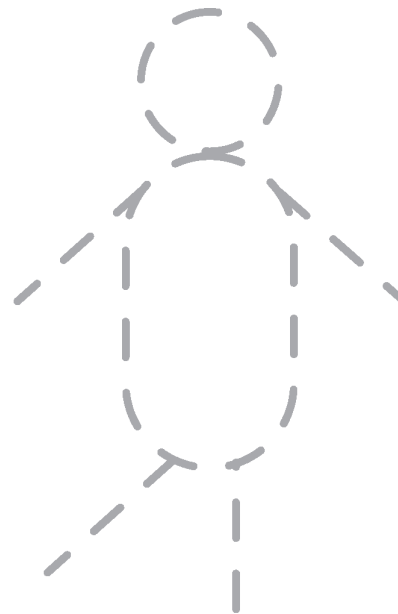
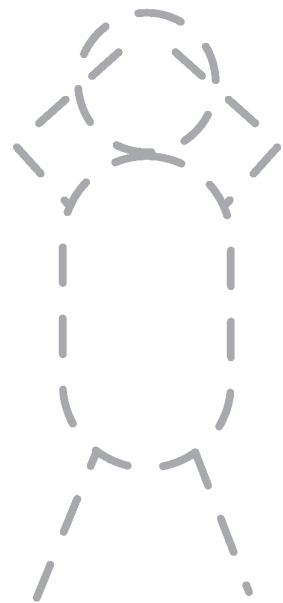

Фигураларды бастырып сыз ●

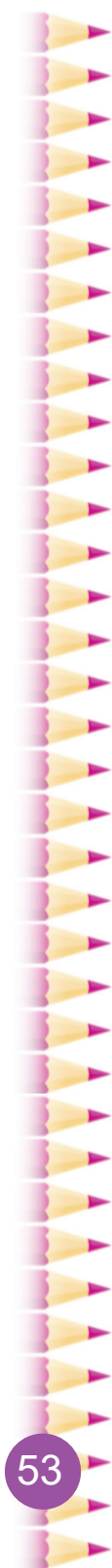
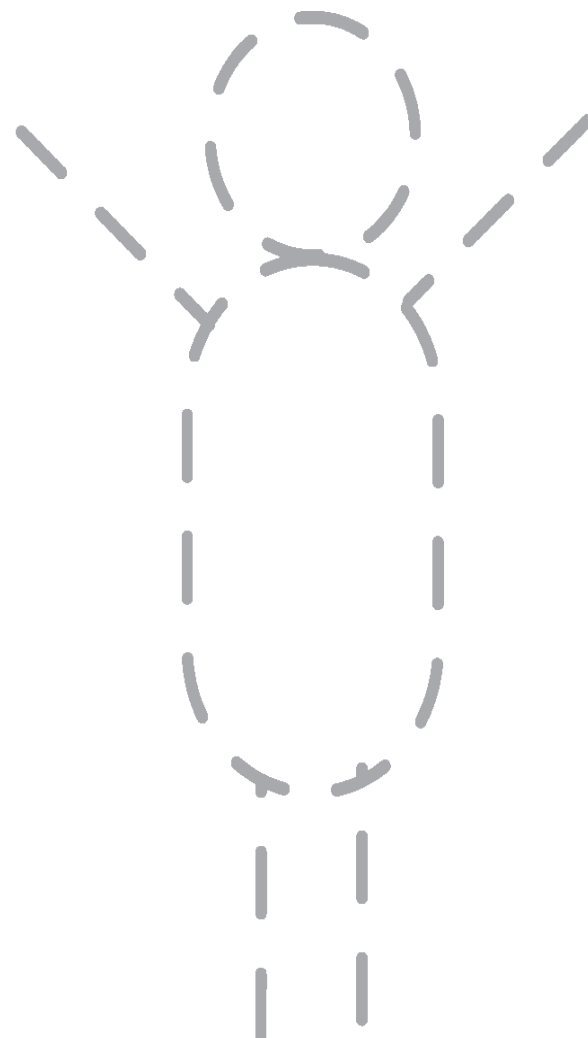
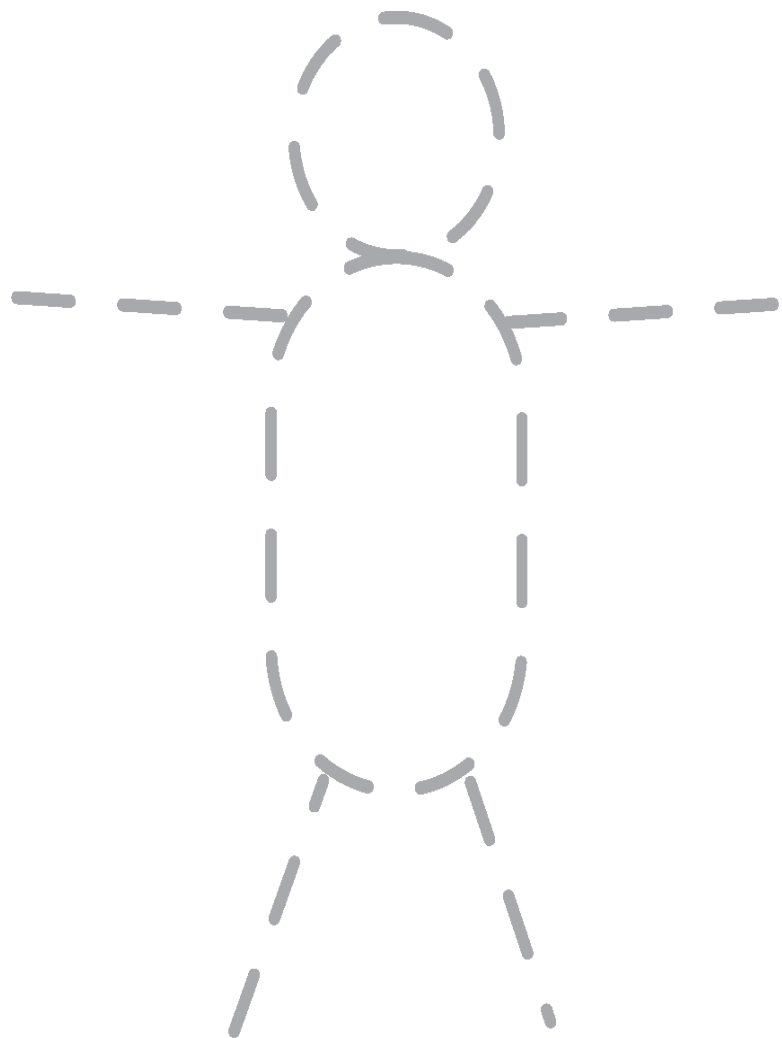

Менің отбасым және достарым



13-сабақ. Менің достарым әрқашан менімен бірге. Досыма сыйлық



Әртүрлі суретшілердің шығармаларындағы балалардың портреттеріне қара. Сен олардың қайсысымен достасқың келеді? Неге?

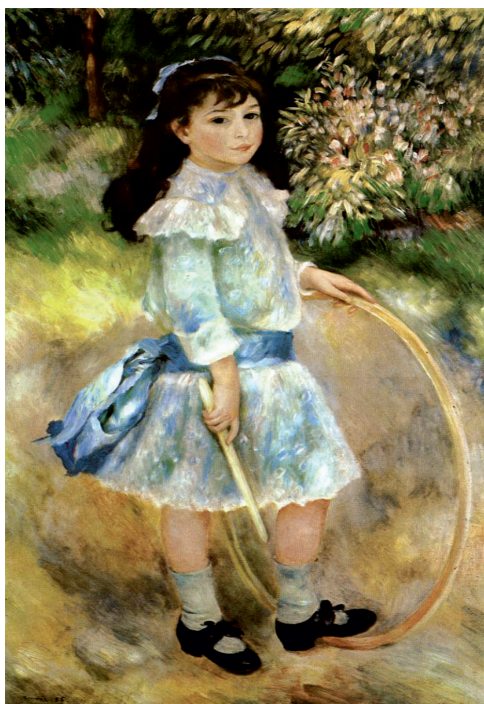

О. Ренуар.
«Шеңбері бар қыз бала»



М. Шагал.
«Көгершін ұстаған қыз»

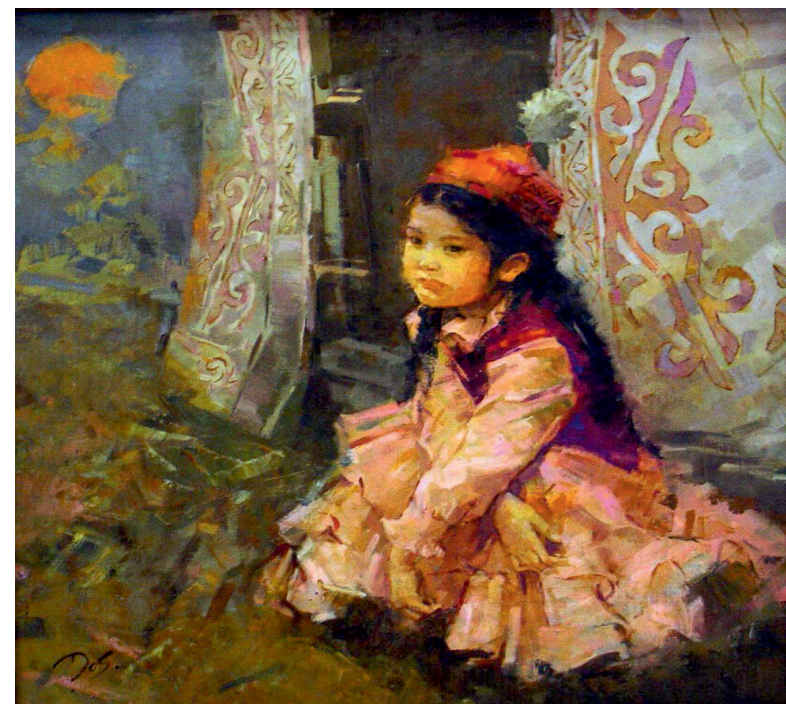

Д. Касымов.
«Қыз бала»

Үзік сызық бойымен бастырып сыз. Үлгі бойынша түсті қарындаштармен штрихта.
Суретті боя ●

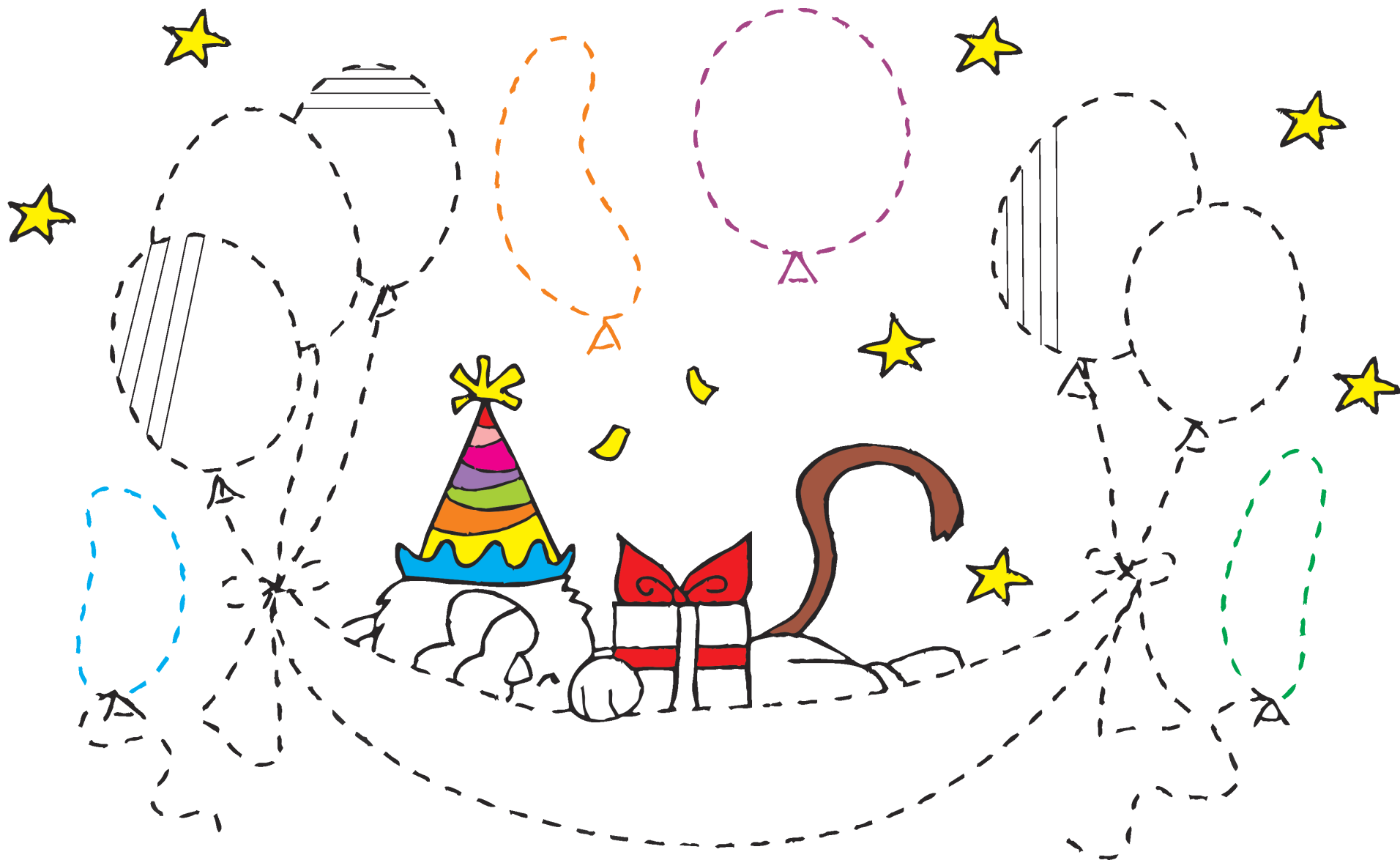

Шарды штрихта ●

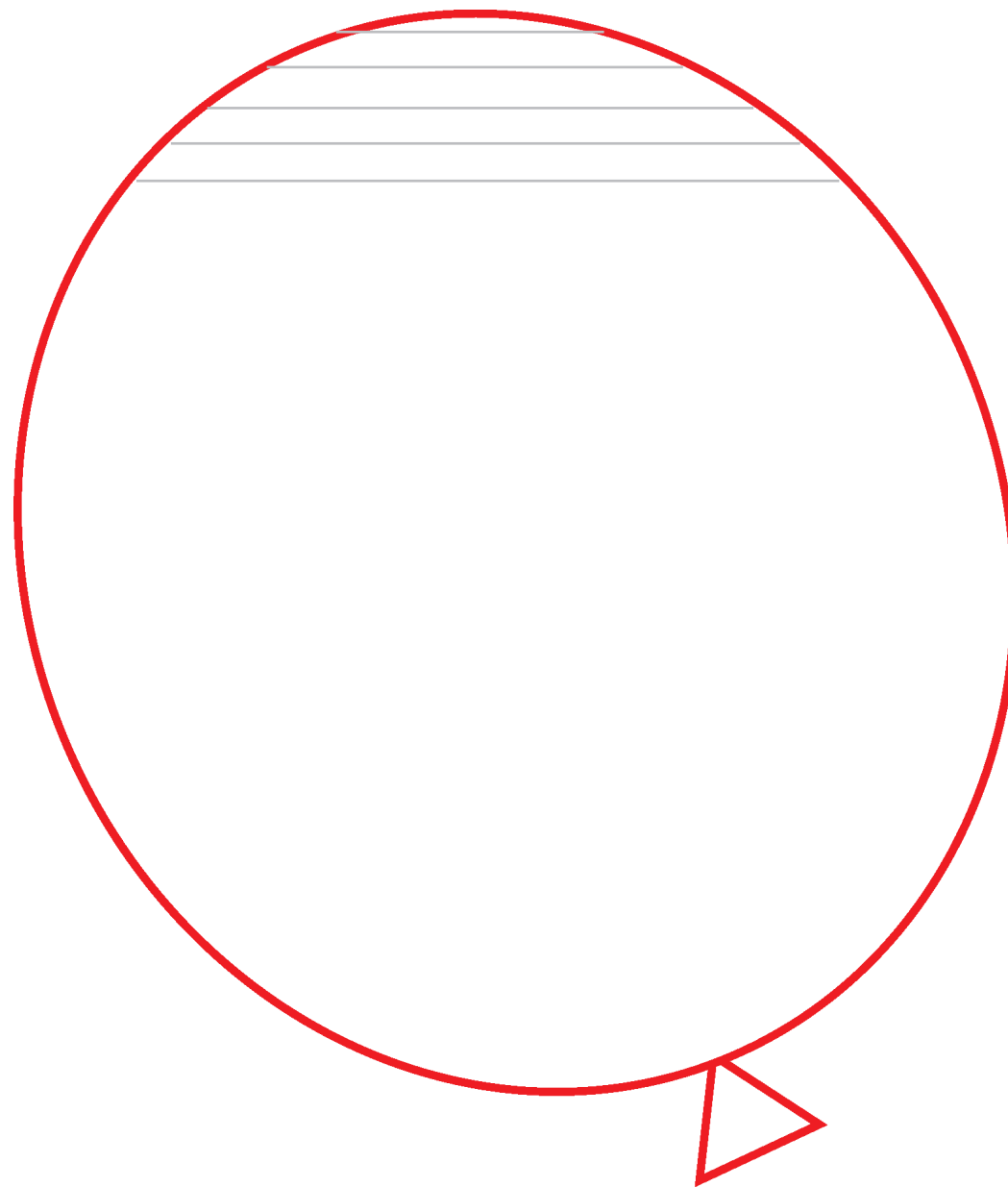

Шарларды боя ●

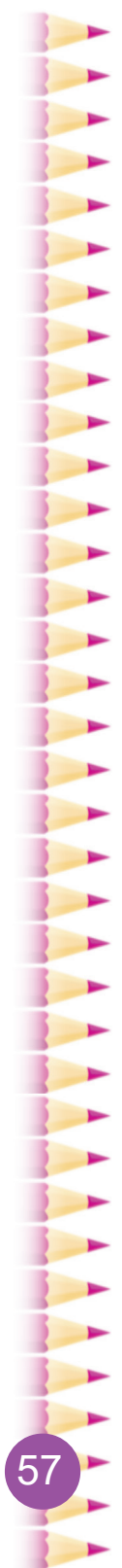
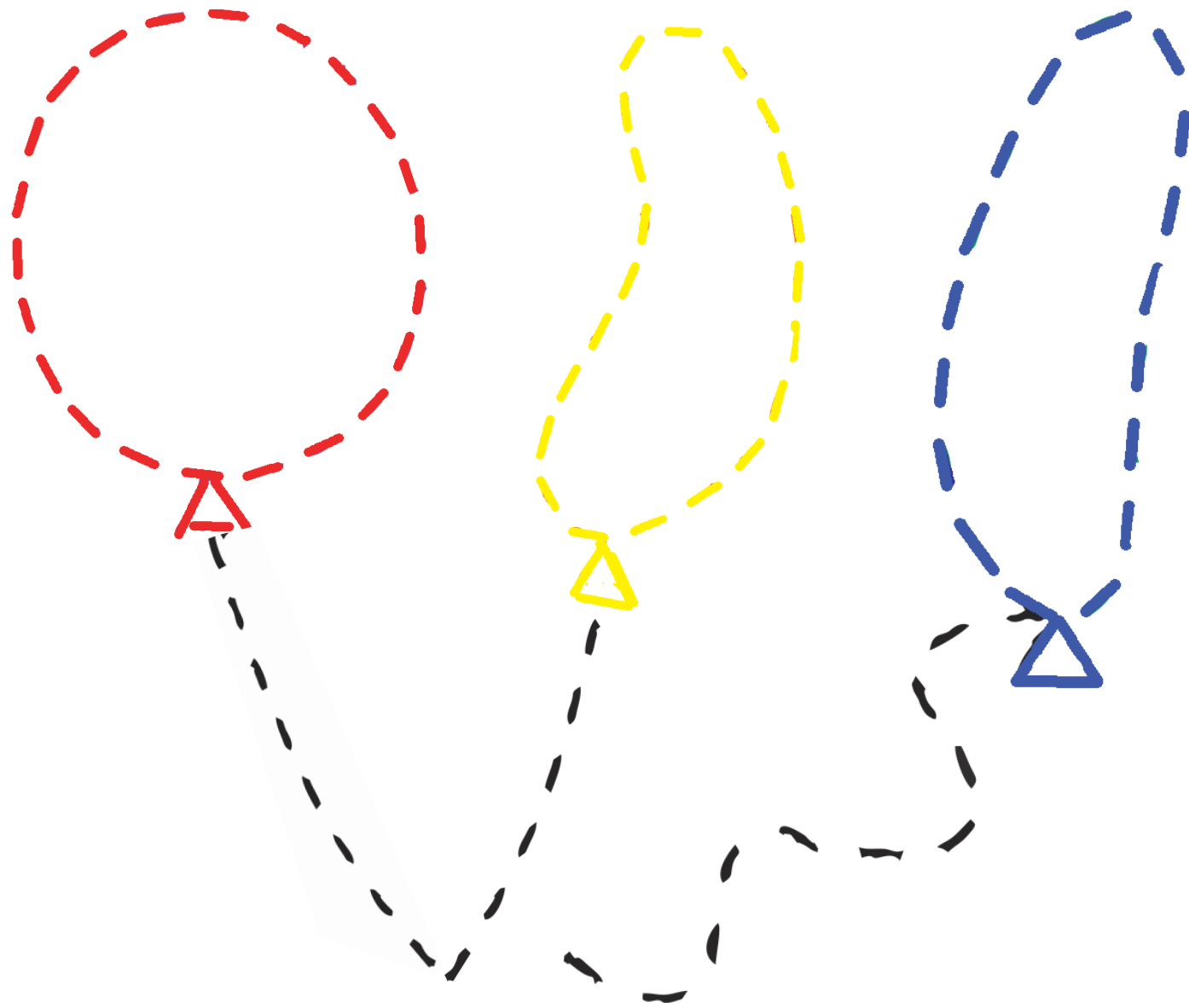

Бізді қоршаған әлем



14-сабақ. Орманда серуендеу

Сурет саламыз



Орындау тәртібі



Шыршаны боя ●



Ағаштар мен бұталарға бұтақтардың суретін сал. Шыршаның суретін сал және боя ●



Шыршаның суретін сал және боя. Ағаштың бұтақтарын бастырып сыз ●



Бізді қоршаған әлем



15-сабақ. Шырша бұтағы

Сурет саламыз

Орындау тәртібі

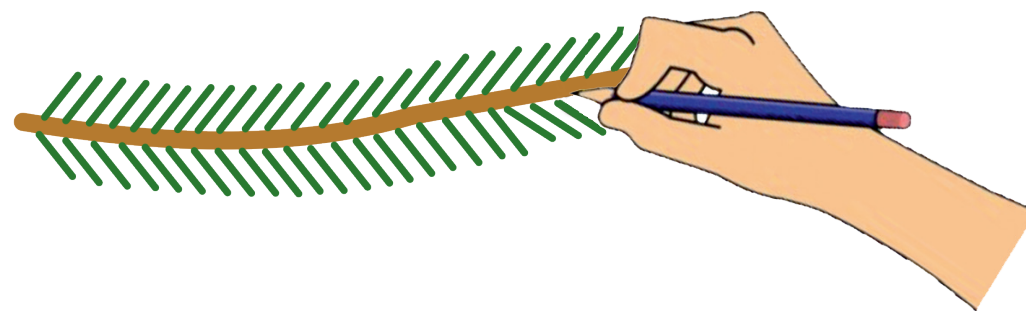
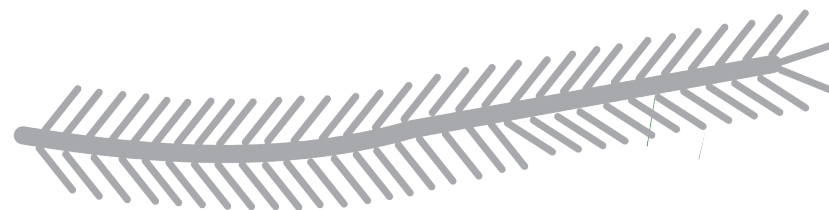
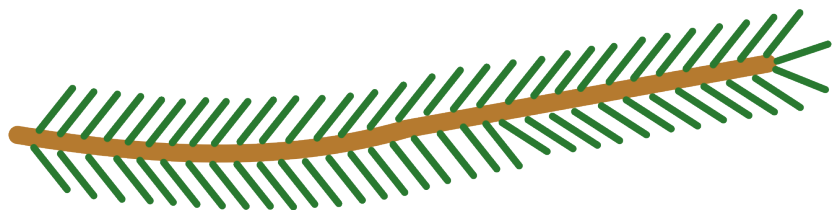

Шырша бұтағының суретін сал ●

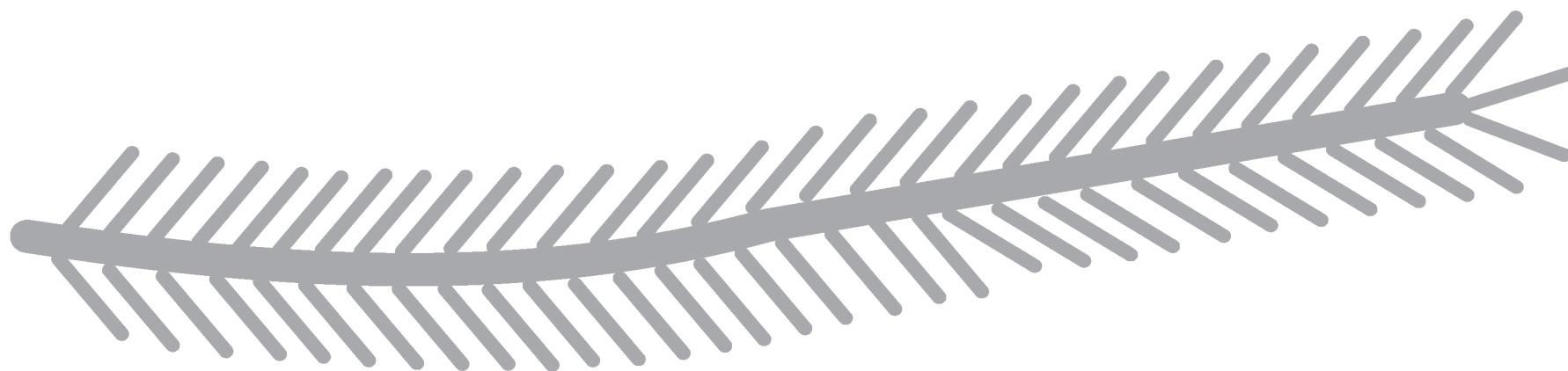

Шырша бұтағының суретін сал ●

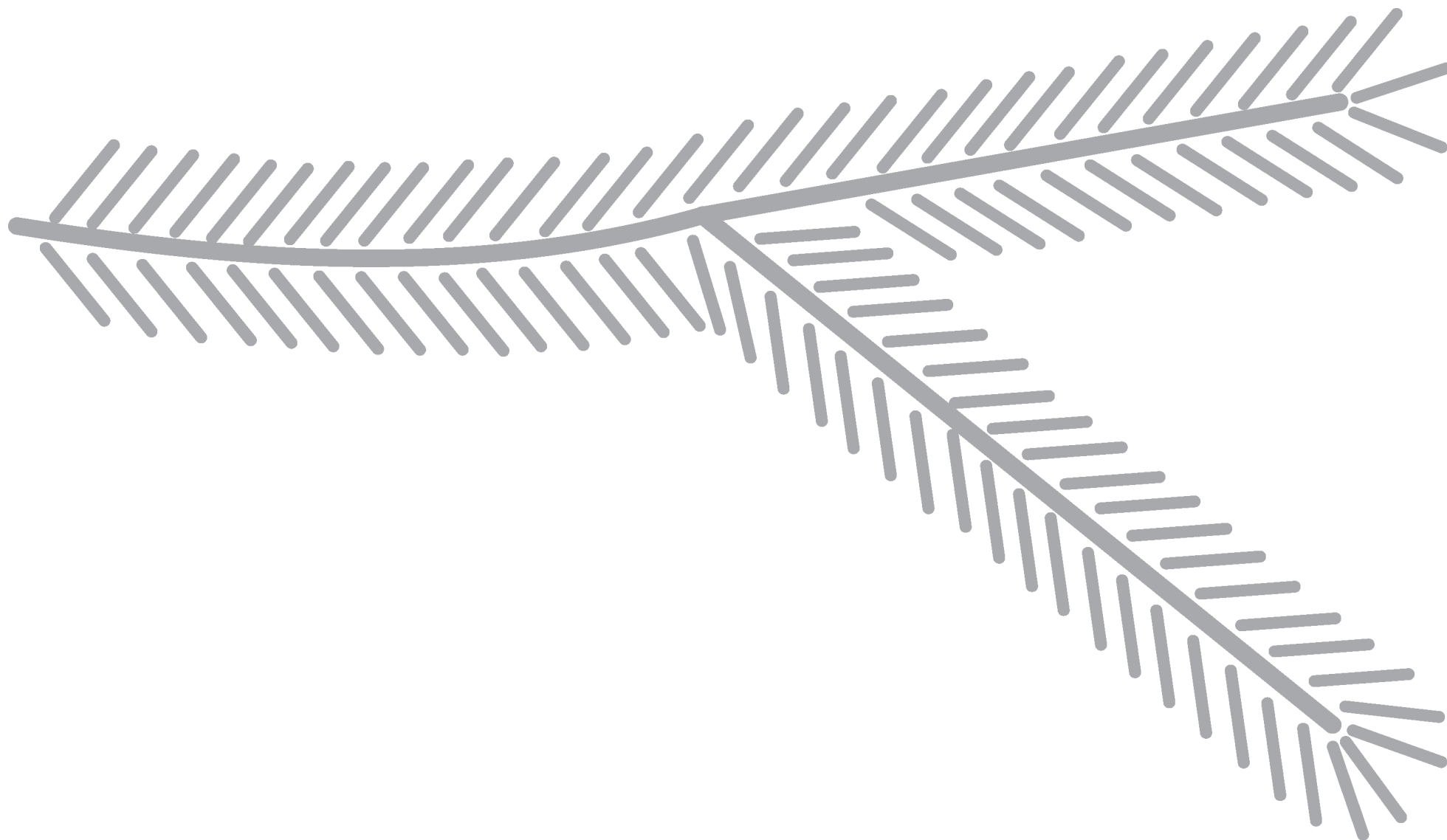

Шырша бұтағының суретін сал ●

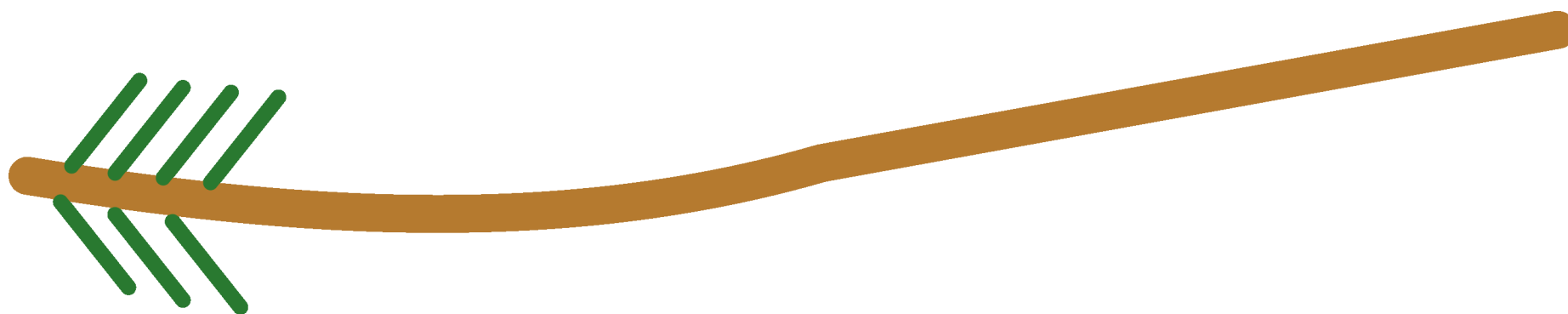

Бізді қоршаған әлем



16-сабақ. Қарағай бұтағы

Сурет саламыз

Орындау тәртібі

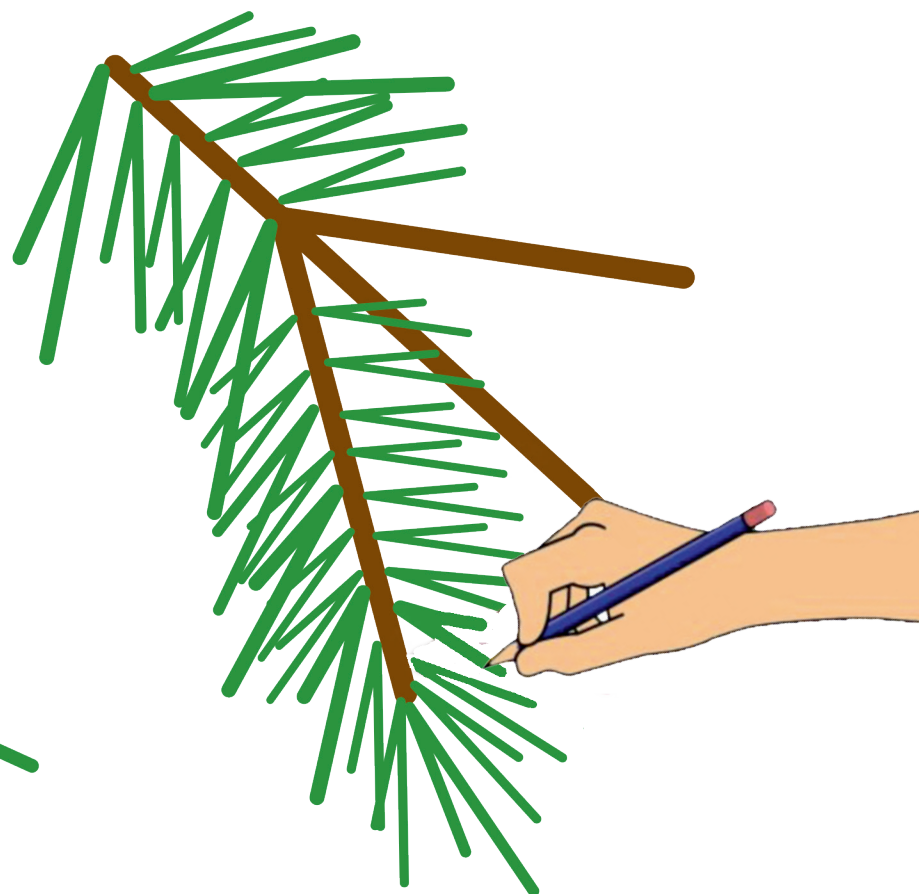
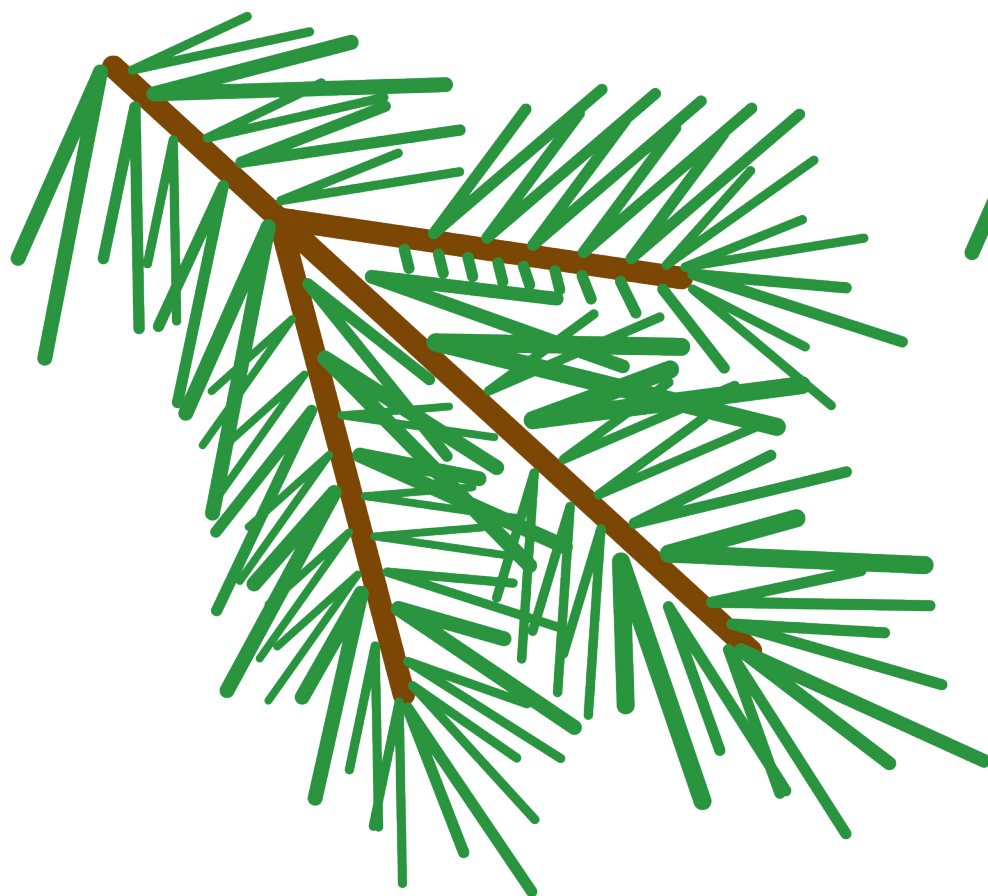

Қарағай бұтағының суретін сал ●

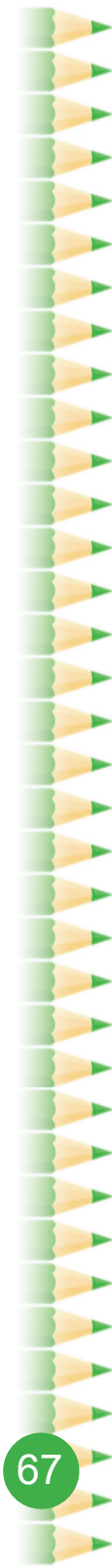
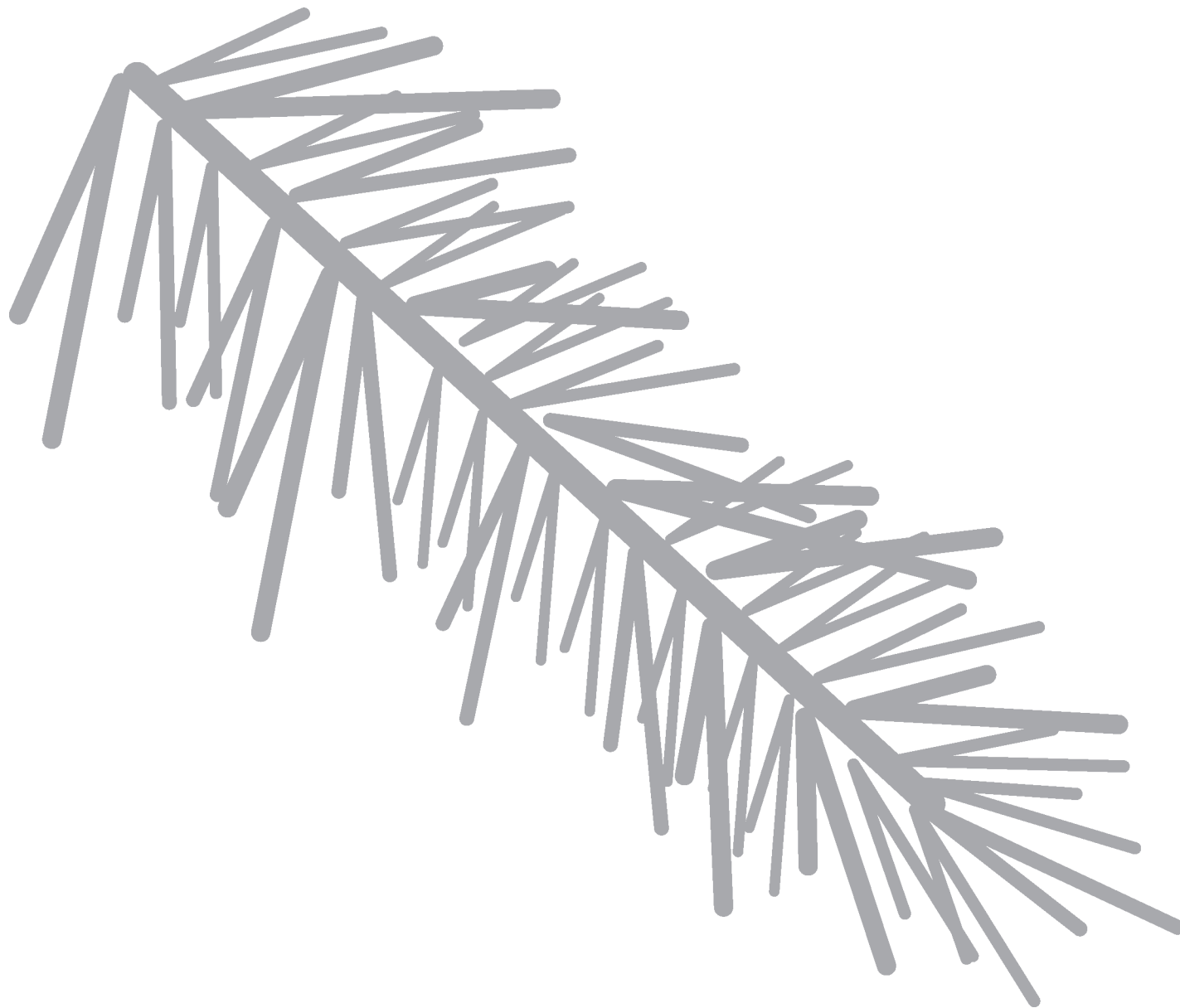

Қарағай бұтағының суретін сал 

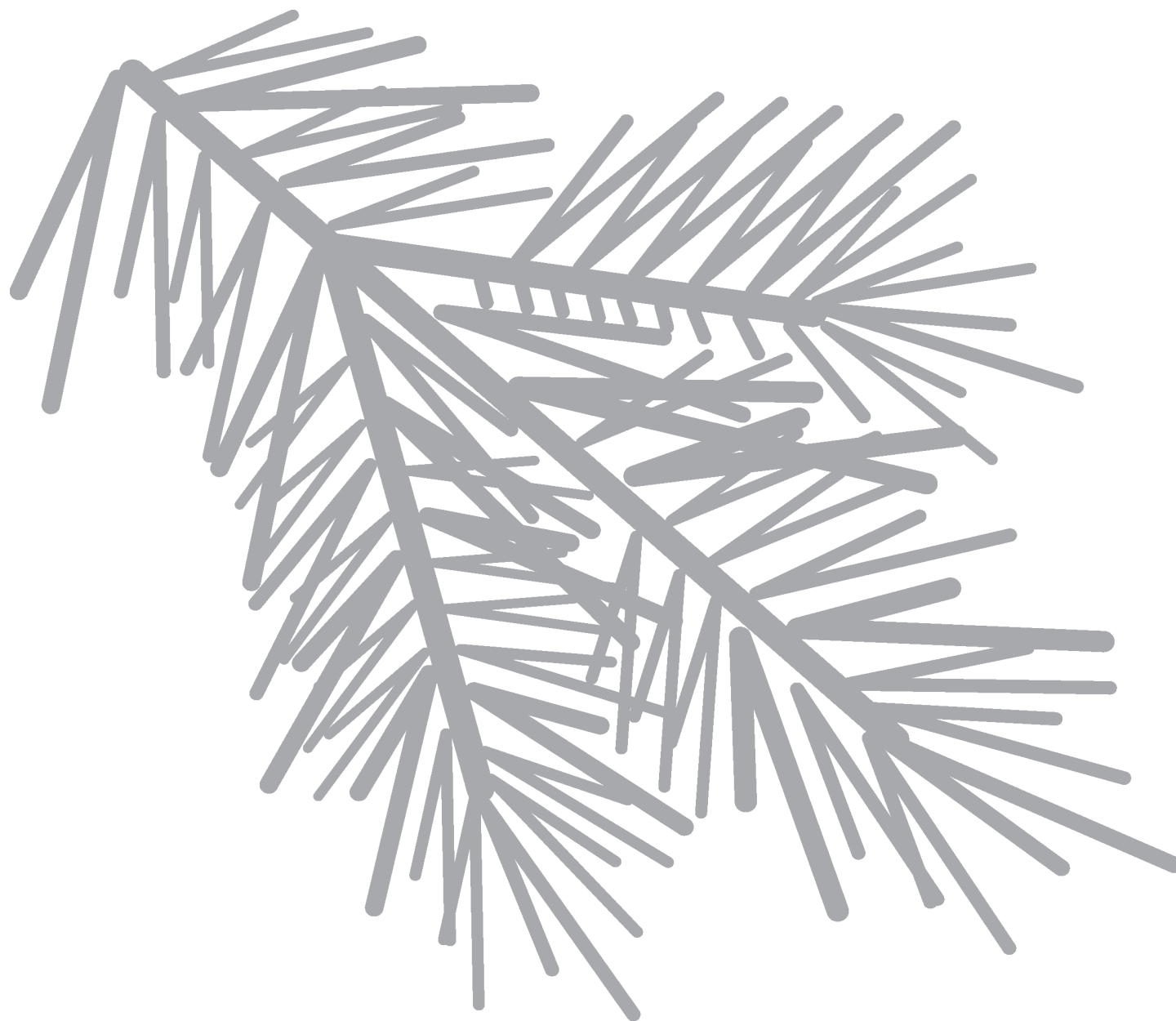

Қарағай бұтағының суретін сал ●

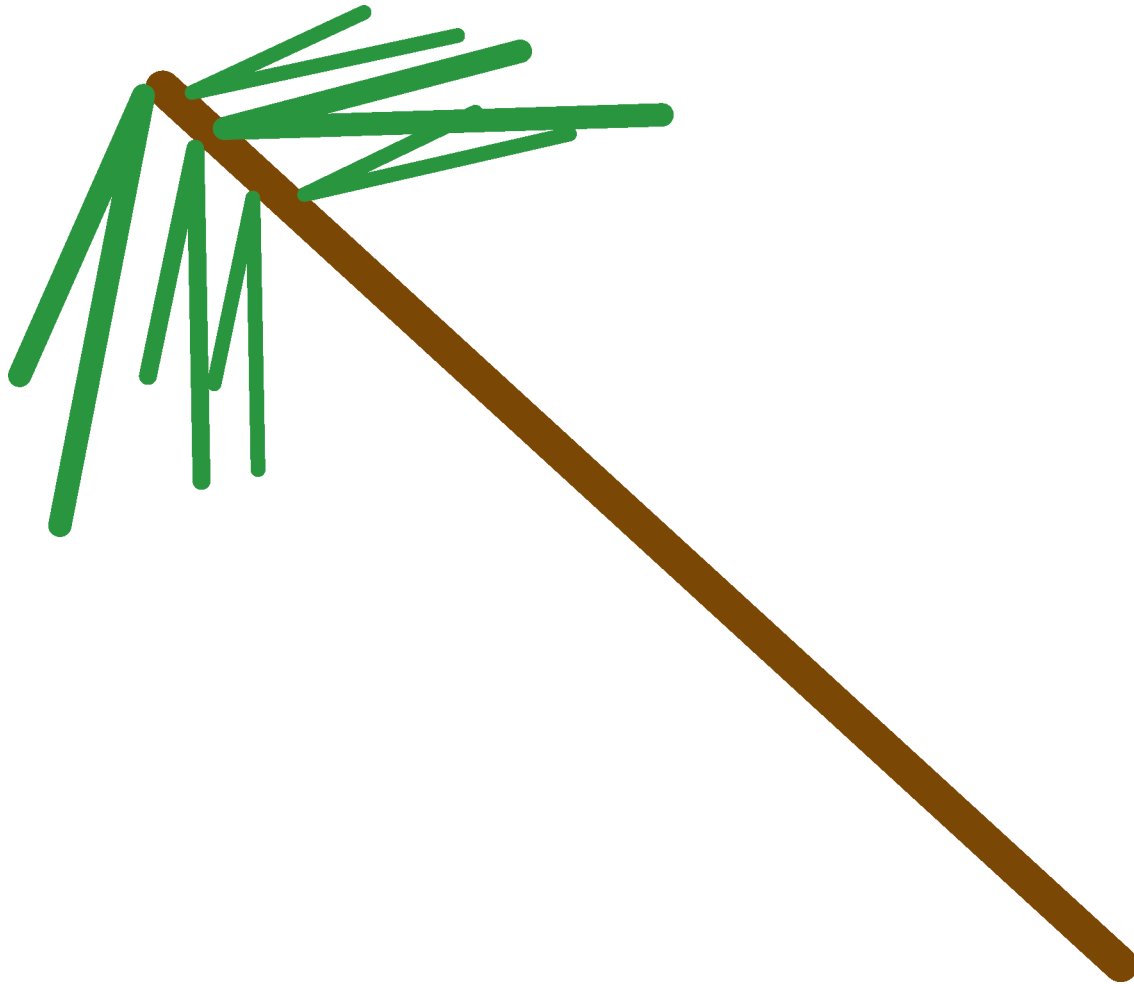

МАЗМҰНЫ

ӨЗІМ ТУРАЛЫ.....	5
1-сабақ. Кіріспе. Бейнелеу өнері сабақтары	5
2-сабақ. Қайталау. Қандай сызықтар болады	10
3-сабақ. Геометриялық фигуралар	18
4-сабақ. Мен адамның суретін саламын	22
МЕНІҢ МЕКТЕБІМ	26
5-сабақ. Түрлі түсті әлем	26
6-сабақ. Менің сыныптастарым.....	30
7-сабақ. Күзгі қала. Экскурсия	34
8-сабақ. Күзгі жапырақтар.....	36
МЕНІҢ ОТБАСЫМ ЖӘНЕ ДОСТАРЫМ	42
9-сабақ. Алтын күз	42
10-сабақ. Мен тұратын үй	44
11-сабақ. Менің анам	46
12-сабақ. Біз бірге оқимыз және ойнаймыз	50
13-сабақ. Менің достарым әрқашан менімен бірге. Досыма сыйлық.....	54
БІЗДІ ҚОРШАҒАН ӘЛЕМ	58
14-сабақ. Орманда серуендеу.....	58
15-сабақ. Шырша бұтағы	62
16-сабақ. Қарағай бұтағы.....	66

Оқу басылымы

**Халыкова Бағлана Сансызбаевна
Юлдабаева Наталья Юрьевна**

БЕЙНЕЛЕУ ӨНЕРІ

Зерде бұзылыстары бар балаларға арналған арнайы мектептердің (сыныптардың)
1-сыныбына арналған № 1 жұмыс дәптері

Редакторы Г. Ж. Есенжолова
Суретшісі М. Т. Жарменова
Компьютерде беттеген Н. К. Пәрімбеков

Басуға 11.06.2018 қол қойылды.
Есептік баспа табағы 9. Шартты баспа табағы 8,37.
Пішімі 60x84 ¹/₈. Офсеттік қағаз